

Instrukcja obsługi **COSTA**

1. ROZŁADUNEK

Urządzenie powinno być transportowane w pozycji pionowej, odpowiednio zabezpieczone i spakowane. Producent wysyła urządzenie na specjalnym podłożu drewnianym, zabezpieczone tekturowymi kątownikami oraz folią.

2. CHARAKTERYSTYKA WYROBU

2.1. Przeznaczenie

„COSTA” jest uniwersalnym urządzeniem chłodniczym przeznaczonym do przechowywania i ekspozycji szerokiego asortymentu artykułów spożywczych uprzednio wychłodzonych do temperatury przechowywania. Gwarantowana temperatura wewnątrz regału +2°C/+8°C przy temperaturze otoczenia +15°C/+25°C i wilgotności wzgl. powietrza do 60%.

2.2. Opis urządzenia

Regały „COSTA” posiadają chłodzenie dynamiczne. Wszystkie typy wyposażone są w elektroniczny termostat i odszranianie automatyczne. Przystosowane są do łączenia w ciągi w wersji na agregat centralny (mod/C). Regały wyposażone są w 5 półek ekspozycyjnych siatkowych, posiadających możliwość zmiany wysokości oraz kąta zawieszenia. W opcji można zamówić półki pełne z blachy, haki mięsne lub kosze na warzywa i owoce.

Wnętrze regału może być podświetlane świetłówkami umieszczonymi pionowo w bocznych częściach regału. Regał posiada drzwi przeszkłone, przesuwne. Urządzenia „IGLOO” wykonywane są w/g nowoczesnych technologii i posiadają wymaganą prawem certyfikaty.

Spis treści

1. ROZŁADUNEK	1
2. CHARAKTERYSTYKA WYROBU	1
2.1. Przeznaczenie	1
2.2. Opis urządzenia	1
2.3. Dane techniczne	2
3. PRZYGOTOWANIE URZĄDZENIA DO EKSPLOATACJI	3
3.1. Wymagania dotyczące miejsca instalacji	3
3.2. Podłączenie i uruchomienie	3
4. EKSPLOATACJA	4
4.1. Regulacja temperatury	5
5. KONSERWACJA	5
5.1. Czyszczenie i konserwacja	5
6. SERWIS	6
6.1. Identyfikacja i naprawa usterek	6
6.2. Serwis	7
7. OBSŁUGA TERMOSTATU	8
7.1. Termostat „IGLOO”	8
7.2. Termostat „CAREL”	9

Spis rysunków

Rys.1 Budowa urządzenia	2
Rys.2 Usuwanie podestu drewnianego	3
Rys.3 Mocowanie haka w stelażu	3
Rys.4 Zespół półki siatkowej	3
Rys.5 Zespół półki metalowej (opcja)	4
Rys.6 Listwa z hakami mięsnymi (opcja)	4
Rys.7 Kosze na owoce i warzywa (opcja)	4
Rys.8 Panel sterowania	4
Rys.9 Wymiana świetlówek	6
Rys.10 Tabliczka znamionowa	7
Rys.11 Panel termostatu „Igloo”	8
Rys.12 Panel termostatu „Carel”	9

Spis tabel

Tabela 1 Dane techniczne	2
--------------------------	---



Tym znakiem oznaczone są informacje o szczególnym znaczeniu dla bezpieczeństwa użytkownika oraz do prawidłowej eksploatacji urządzenia

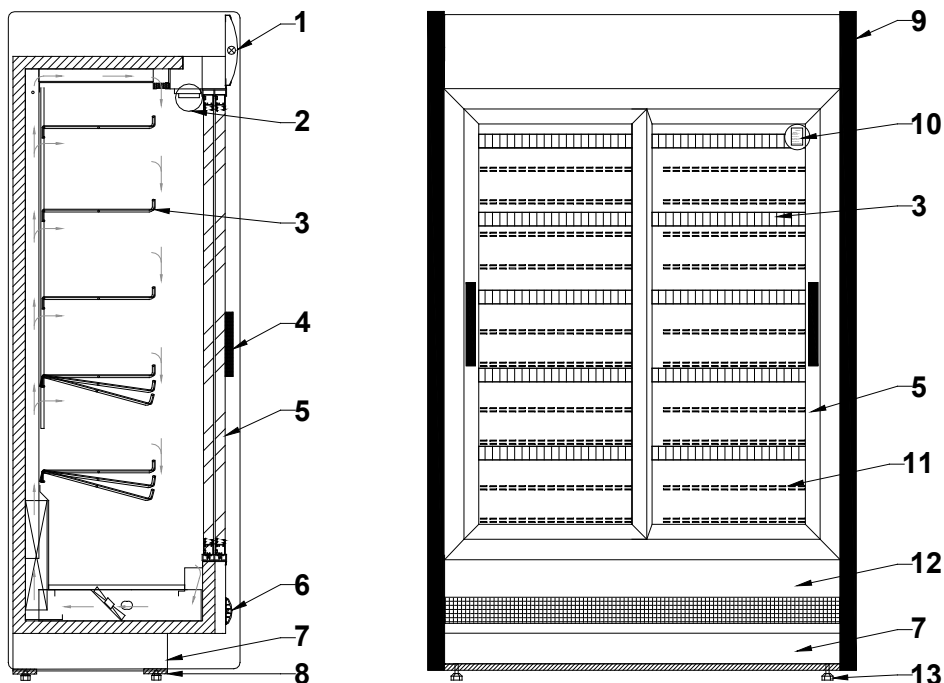

Rys.1 Budowa urządzenia

- 1 – Podświetlany panel górny
- 2 - Panel sterowania wewnątrz regału (regulator temperatury / wyłączniki)
- 3 – Półki siatkowe
- 4 – Uchwyt drzwi
- 5 – Drzwi przesuwne, przeszklone
- 6 - Odbojnica frontowa
- 7 - Podstawa regału
- 8 - Podest drewniany zakładany do transportu urządzenia

- 9 – Bok izolowany z blachy, pełny
- 10 – Tabliczka znamionowa
- 11 – Sito regału (NIE BLOKOWAĆ OTWORÓW wentylacyjnych zapewniających cyrkulację schłodzonego powietrza!!!)
- 12 - Panel frontowy
- 13 - Nóżki służące do wy poziomowania urządzenia

2.3. Dane techniczne

Tabela 1 Dane techniczne

Typ urządzenia „COSTA”	Napięcie znamion. [V/Hz]	Prąd znamion. [A]	Moc znamion. oświetl. [W]	Zużycie energii elektr. [kWh/24h]	Zapotrzeb. na moc chłodniczą [W/mb]	Max obciąż. półki [kg/mb]	Waga urz. [kg]
1.3-mod/C	230/50	0,5	72 *	1,6	600	50	195
2.5-mod/C	230/50	0,9	108 *	2,7	600	50	350

* Moc znamionowa oświetlenia w urządzeniach z podświetleniami bocznymi jest większa niż podana w tabeli o 116W !

3. PRZYGOTOWANIE URZĄDZENIA DO EKSPLOATACJI

3.1. Wymagania dotyczące miejsca instalacji

- Sprawdź, czy przekrój przewodów zasilających jest odpowiedni dla poboru prądu instalowanego urządzenia
- Zabrania się podłączania urządzenia przez przewody przedłużające lub rozdzielacze
- Urządzenie należy podłączyć do oddzielnego, prawidłowo wykonanego obwodu elektrycznego z gniazdem wtykowym z kołkiem ochronnym (w/g PBUE)



Uruchomienie urządzenia, może nastąpić tylko po potwierdzeniu skuteczności ochrony przeciwpożarowej wynikami z pomiarów, przeprowadzonymi zgodnie z obowiązującymi przepisami!

3.2. Podłączenie i uruchomienie

- Rozpakować urządzenie i usunąć drewniany podest znajdujący się na podstawie Rys.2(str.3)
- Urządzenie ustawić na równym i dostatecznie twardym podłożu, a następnie wypoziomować je za pomocą nóżek
- Ściągnąć folię ochronną z elementów urządzenia (m.in. z wnętrza urządzenia i odbojnicy frontowej)
- Jeżeli urządzenie trafi do użytkownika częściowo zdemontowane dla zabezpieczenia w czasie transportu należy wykonać następujące operacje:
 1. Zamontować zespół haka w listwach stelaża Rys.3 (str.3)
 2. Pod dnem korpusu urządzenia (ok. 110 mm od pleców regału, w części środkowej korpusu) znajduje się spust wody z odszraniania, z którego należy przewidzieć odpływ wody do kratki ściekowej
- **Pierwsze mycie urządzenia** powinno być wykonane po rozpakowaniu urządzenia i przed jego uruchomieniem. Urządzenie należy umyć wodą o temperaturze nieprzekraczającej 40°C z dodatkiem neutralnych środków czyszczących. **Do mycia i czyszczenia urządzenia zabrania się stosowania środków zawierających chlor i sól różnych odmian, które niszczą warstwę ochronną i elementy składowe urządzenia!** Ewentualne pozostałości klejów czy silikonu na elementach metalowych urządzenia usuwać wyłącznie benzyną ekstrakcyjną (nie dotyczy elementów z plastiku i tworzyw sztucznych!). Nie wolno używać innych rozpuszczalników organicznych.



Podczas mycia urządzenia zabrania się używać strumienia wody. Urządzenie należy myć przy użyciu wilgotnej ściereczki

- Umieścić wtyczkę przewodu przyłączeniowego bezpośrednio w gnieździe wtykowym (zabrania się podłączania urządzenia przez przewody przedłużające lub rozdzielacze!)
- Załączyć przycisk wyłącznika głównego Rys.8/2 (str.4), co spowoduje załączenie regulatora temperatury, a następnie agregatu urządzenia
- Na panelu termostatu Rys.8/1 (str.4) ustawić temperaturę (szczegóły obsługi na str.8 i 9)
- Załączyć przycisk oświetlenia Rys.8/3 (str.4)

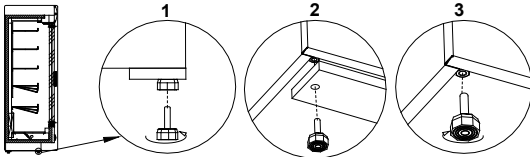

Rys.2 Usuwanie podestu drewnianego

- 1 – Wykręcić nóżki z podestu
- 2 – Usunąć drewniany podest
- 3 – Wkręcić nóżki w nakrętki przyspawane do ramy urządzenia

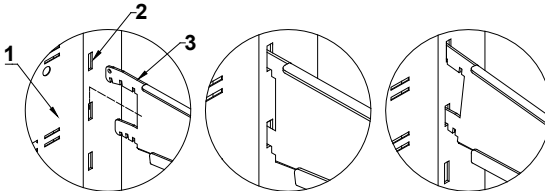

Rys.3 Mocowanie haka w stelażu

- 1 – Sito regału
- 2 – Stelaż do mocowania haków
- 3 – Hak (dostosowany do trzystopniowej reg. kąta zawieszenia)

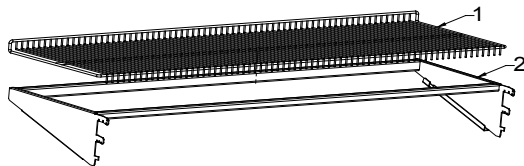

Rys.4 Zespół półki siatkowej

- 1 – Półka siatkowa
- 2 – Zespół haków wraz z profilami (kontr. usztywniająca półkę)

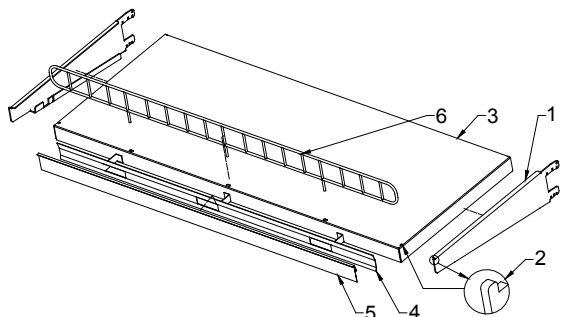

Rys.5 Zespół półki metalowej (opcja)

- 1 – Hak pod półkę
- 2 – Element zabezpieczający półkę przed przesuwaniem
- 3 – Półka regału
- 4 – Kierownica schłodzonego powietrza
- 5 – Listwa cenowa półki
- 6 – Ogranicznik półek

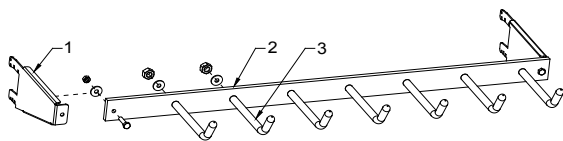

Rys.6 Listwa z hakami mięsnymi (opcja)

- 1 – Hak pod listwę z hakami mięsnymi
- 2 – Listwa pod haki mięsne
- 3 – Haki mięsne

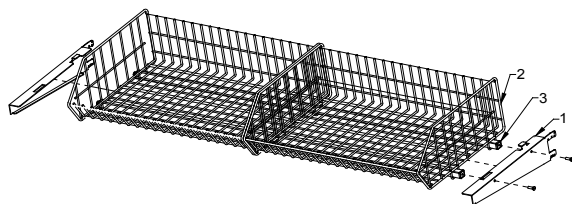

Rys.7 Kosze na owoce i warzywa (opcja)

- 1 – Hak pod kosz
- 2 – Kosz na owoce i warzywa
- 3 – Profil stalowy zamknięty 20x20x2 łączący kosze

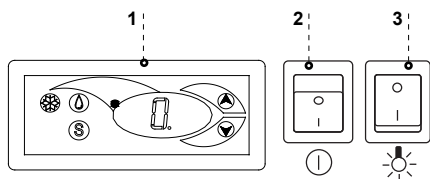

Rys.8 Panel sterowania

- 1 – Panel termostatu (regulatora temperatury) (szczegóły obsługi w Rozdziale nr 7 str.8 i 9)
- 2 - Wyłącznik główny (załacza/wyłącza agregat urządzenia)
- 3 - Wyłącznik oświetlenia

4. EKSPLOATACJA

Temperatura chłodzonej przestrzeni i cykl pracy agregatu mogą ulegać wahaniom. Zależą one od wielu czynników m. in. od ilości i temperatury włożonych produktów oraz od temperatury otoczenia.

Urządzenie należy ustawić w miejscu suchym, nienasłonecznionym, dobrze wentylowanym, zapewniającym dobrą wymianę powietrza (dystans pomiędzy ścianą, a urządzeniem min. 10 cm), z dala od źródeł ciepła i urządzeń wymuszających przepływ powietrza (wentylatory sufitowe i przenośne, grzejniki nadmuchowe). Urządzenie funkcjonuje poprawnie w środowisku, w którym temperatura zawiera się w odpowiedniej klasie klimatycznej podanej na tabliczce znamionowej. Działanie urządzenia może ulec pogorszeniu, gdy przez dłuższy czas funkcjonować będzie w temperaturze wyższej lub niższej w stosunku do podanego przedziału.



Uwagi i wskazówki

- Należy prawidłowo wypoziomować regał, co zapobiegnie hałaśliwej pracy urządzenia i zapewni prawidłowy odpływ wody (kondensatu) podczas odszraniania
- Aby zapewnić żywności właściwe warunki przechowywania, nie wolno zapełniać półek całkowicie. Należy zapewnić równomierne obciążenie półek i nie przekraczać ich maksymalnego obciążenia
- Pierwsze zapełnienie przestrzeni chłodniczej należy dokonywać po uprzednim jej wychłodzeniu do temperatury pracy. Zasada ta powinna być także przestrzegana po dłuższej przerwie w eksploatacji
- Nie blokować żadnych otworów wentylacyjnych, co mogłoby utrudnić cyrkulację schłodzonego powietrza
- Zabrania się dostawiania towaru bezpośrednio do sita (do pleców urządzenia)
- Wewnątrz komory do przechowywania produktów żywnościowych nie używać przyrządów elektrycznych

4.1. Regulacja temperatury



Obsługa termostatów (regulatorów temperatury) „Iglloo” i „Carel” znajduje się w rozdziale 7 (str. 8 lub 9)

Podstawowym zadaniem termostatu jest sterowanie agregatem chłodniczym tak, aby uzyskać zadaną temperaturę wewnątrz urządzenia i utrzymywać ją w określonych przedziałach. Wszystkie nastawy regulatora temperatury konieczne do normalnego funkcjonowania urządzenia są wprowadzone przez producenta. Użytkownik przed pierwszym uruchomieniem urządzenia powinien sprawdzić i ewentualnie ustawić na panelu termostatu żądaną temperaturę wewnątrz urządzenia.

Cyfrowy wyświetlacz – wyświetla bieżącą temperaturę wewnątrz urządzenia



Wszelka ingerencja w ustawienia fabryczne termostatu powoduje utratę gwarancji!

5. KONSERWACJA

5.1. Czyszczenie i konserwacja



Wszelkie czynności konserwacyjne należy prowadzić po odłączeniu urządzenia od napięcia!



Chronić przed uszkodzeniem lub zalaniem wodą instalację elektryczną



Podczas mycia urządzenia zabrania się używać strumienia wody. Urządzenie należy myć przy użyciu wilgotnej ściereczki



Nie należy stosować żadnych ostrych przedmiotów celem usuwania zabrudzeń!



Elementy urządzenia mogą korodować przy niewłaściwym użytkowaniu i konserwacji. Należy przestrzegać zasad:

- Nie dopuszczać do kontaktu powierzchni urządzenia z środkami zawierającymi chlor i/lub sodę w różnych odmianach, które niszczą ich warstwę ochronną i elementy składowe urządzenia (dotyczy również różnych gatunków stali nierdzewnej)

Raz na miesiąc zaleca się przerwę w eksploatacji urządzenia celem oczyszczenia jego wnętrza i naturalnego odszronienia parownika.

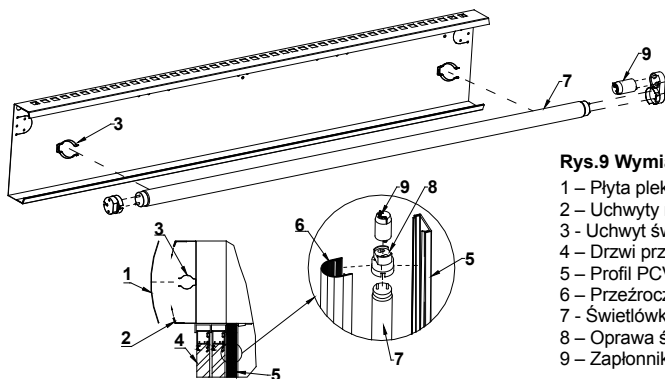

W celu przyspieszenia procesu odszraniania nie posługiwać się środkami mechanicznymi!

**Rys.9 Wymiana świetlówek**

- 1 – Płyta pleksi panelu górnego
- 2 – Uchwyty mocujące płytę pleksi
- 3 – Uchwyt świetlówki (panelu górnego)
- 4 – Drzwi przeszkłone
- 5 – Profil PCV (podświetlenie boczne)
- 6 – Przezroczysta oprawa świetlówki (klosz)
- 7 – Świetlówka
- 8 – Oprawa świetlówki
- 9 – Zapłonnik świetlówki



Podczas czynności konserwujących należy uważać, aby nie uszkodzić tabliczki znamionowej urządzenia Rys.10 (str.7), która zawiera istotne informacje dla serwisantów oraz firm zajmujących się usuwaniem odpadów.

6. SERWIS

6.1. Identyfikacja i naprawa usterek

W przypadku wystąpienia jakichkolwiek trudności podczas uruchamiania urządzenia lub podczas jego eksploatacji należy powrócić do tych rozdziałów instrukcji obsługi, które wyjaśniają wykonywaną operację. Ma to na celu upewnienie się, czy urządzenie jest prawidłowo obsługiwane. Jeżeli trudności występują nadal, poniższe wskazówki pomogą w ich usunięciu.

Urządzenie nie pracuje...- Upewnić się, czy:

- Urządzenie jest podłączone do sieci prądu elektrycznego
- Napięcie i częstotliwość w sieci są odpowiednie z tymi, jakie zaleca producent (patrz tabliczka znamionowa)
- Włączony jest wyłącznik główny
- Termostat jest załączony (Dotyczy term. Igloo – Jeśli na wyświetlaczu wyświetlają się jedynie dwie kropki – włącz termostat)

Urządzenie pracuje, oświetlenie nie świeci...- Upewnić się, czy:

- Wyłącznik oświetlenia jest w pozycji załączonej
- Świetlówka lub zapłonnik w urządzeniu nie uległy spaleni

Urządzenie nie osiąga odpowiedniej temperatury, oświetlenie świeci...- Upewnić się, czy:

- Wyłącznik główny jest w pozycji załączonej
- Nastawa temperatury na termostacie jest odpowiednio ustawiona
- Termostacie działa poprawnie
- Temperatura otoczenia nie jest wyższa niż 25°C
- Minęło wystarczająco dużo czasu dla schłodzenia produktów
- Otwory wentylacyjne urządzenia nie są zablokowane

(Dotyczy term. „IGLOO”) Termostat wyświetla C0 lub C1 lub C2 zamiast temperatury:

Sytuacja taka ma miejsce, jeżeli został uszkodzony jeden z czujników regulatora wówczas mogą pojawić się następujące komunikaty:

- C0 –uszkodzenie czujnika temperatury wewnątrz komory –wezwać autoryzowany serwis
- C1 –uszkodzenie czujnika parownika - wezwać autoryz. serwis
- C2 –uszkodzenie czujnika alarmu skraplacza (lub uszkodzenie drugiego czujnika parownika) – wezwać autoryzowany serwis

(Dotyczy term. „CAREL”) Termostat wyświetla E0 lub E1 lub L0 lub HI lub EE lub Ed lub DF zamiast temperatury:

- E0 - uszkodzenie czujnika temperatury wewnątrz komory- wezwać autoryzowany serwis
- E1 - uszkodzenie czujnika parownika - wezwać autoryz. serwis
- L0 –alarm niskiej temperatury (niższej niż zadany zakres wewnątrz urządzenia) - wezwać autoryzowany serwis
- HI - alarm wysokiej temperatury - wezwać autoryzowany serwis
- EE -błąd wewnętrzny regulatora - wezwać autoryzowany serwis
- Ed – przekroczenie max. czasu odszraniania
- DF – odszranianie w toku (to nie jest sygnał alarmowy)



Osadzanie się pary wodnej na szybach urządzenia przy dużej wilgotności względnej powietrza powyżej 60% jest zjawiskiem naturalnym i nie wymaga wzywania serwisu!

6.2. Serwis

Tel. do serwisu IGLOO: +48 (14) 662 19 56 lub +48 605 606 071 e-mail: serwis@igloo.pl

Jeśli po sprawdzeniu punktów opisanych w rozdziale 6.1 „Identyfikacja i naprawa usterek” urządzenie nadal nie działa prawidłowo, należy skontaktować się z Serwisem Technicznym firmy Igloo, podając dane z tabliczki znamionowej Rys.10 (str.7)

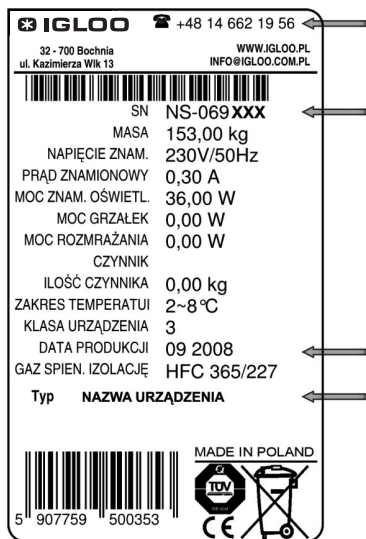

- Numer seryjny (NS)
- Datę produkcji
- Typ (nazwa urządzenia) oraz
- Datę zakupu urządzenia
- Opis problemu
- Dokładny adres i numer telefonu wraz z numerem kierunkowym do Państwa

Tabliczka znamionowa znajduje się wewnątrz urządzenia, na sicie w prawym, górnym jego rogu



Powyższy rysunek przedstawia poglądową tabliczkę znamionową, a dane w niej zawarte są danymi przykładowymi nieodnoszącymi się do „COSTY”!

Rys.10 Tabliczka znamionowa

7. OBSŁUGA TERMOSTATU

7.1. Termostat „IGLOO”

Rys.11 Panel termostatu "Igloo"

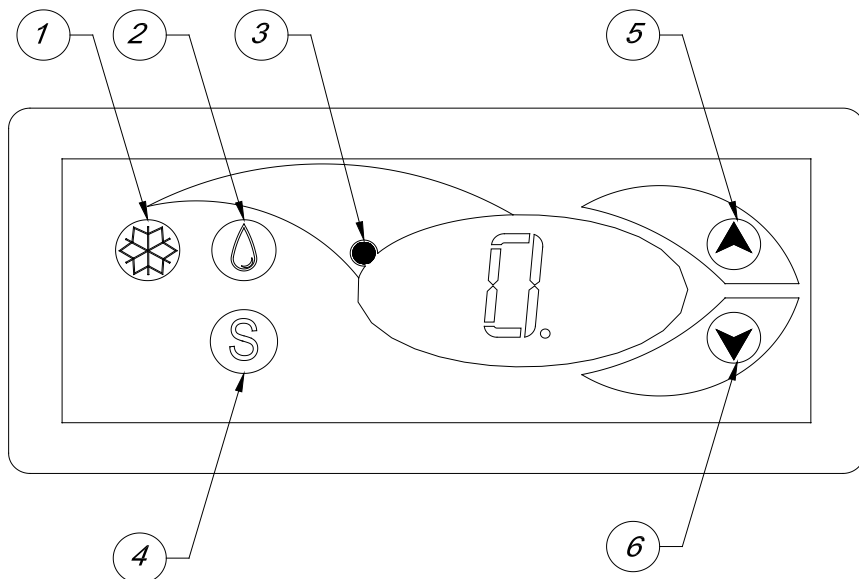

- 1 – Przycisk włącz/wyłącz chłodzenie
- 2 – Przycisk ręcznego odszraniania
- 3 – Kontrolka pracy agregatu i odszraniania
- 4 - Przycisk podglądu temp. na czujniku odszraniania
- 5 – Przycisk zmiany temp. do góry
- 6 – Przycisk zmiany temp. w dół

Sprawdzanie nastawionej temperatury (wewnątrz urządzenia) – Naciskając przycisk „▲” lub „▼” jeden raz możemy sprawdzić nastawioną temperaturę. Na wyświetlaczu pojawia się nastawiona temperatura, przy której świeci się czerwona mrugająca kropka (dioda). Wyjście z podglądu następuje automatycznie po ok. 3 sekundach.

Obniżenie (lub podwyższenie) temperatury – naciskamy przycisk „▼” (lub „▲”) i na panelu pojawi się ustawiona temperatura. Naciskając przycisk „▼” obniżamy temperaturę do żądanej wartości. Wyjście z funkcji następuje automatycznie po ok. 3 sek.

Ręczne odszranianie – przycisk nr 2 pozwala na włączenie cyklu odszraniania w dowolnym momencie pracy urządzenia (niezależnie od funkcji automatycznego odszraniania); przycisk nie działa, gdy temperatura jest wyższa niż temperatura końca odszraniania



Zaleca się, aby użytkownik załączał/wyłączał agregat korzystając jedynie z wyłącznika głównego urządzenia, a nie z przycisku bezpośrednio na panelu termostatu. Załączenie wyłącznika głównego automatycznie załączy termostat!

* Więcej na stronie www.igloo.pl

7.2. Termostat „CAREL”

Rys.12 Panel termostatu "Carel"

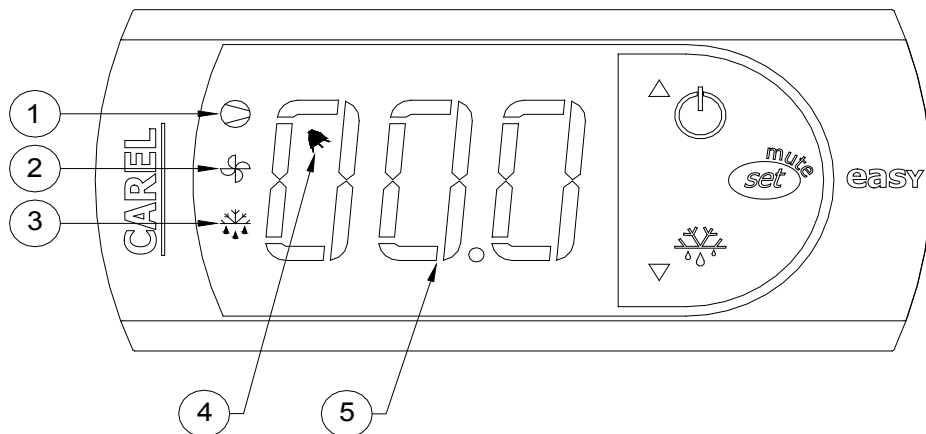

CO OZNACZAJĄ DIODY NA WYŚWIETLACZU

Zapalona dioda 1 - Sprężarka: symbol jest widoczny, gdy sprężarka pracuje. Miga, gdy start sprężarki jest opóźniony przez procedurę ochronną. Miga w cyklu: dwa mignięcia – przerwa, gdy uruchomiony jest tryb pracy ciągłej.





Zapalona dioda 2 - Wentylator: symbol jest widoczny, gdy włączone są wentylatory parownika. Miga, gdy start wentylatorów jest opóźniony poprzez zewnętrzne wyłączenie lub, podczas gdy inna procedura jest w toku.

Zapalona dioda 3 - Odszranianie: symbol jest widoczny, gdy włączona jest funkcja odszraniania. Miga, gdy start odszraniania jest opóźniony poprzez zewnętrzne wyłączenie lub podczas, gdy inna procedura jest w toku.

Zapalona dioda 4 - Alarm: symbol jest widoczny, gdy aktywny jest alarm

Zapalona dioda 5 – wyświetlana bieżąca temperatura wewnątrz urządzenia (po przecinku wyświetlane miejsca dzielne)

NASTAWA ŻĄDANEJ TEMPERATURY

- naciśnij przez 1 sekundę  : wartość wiodząca pojawi się na ekranie;
- zwiększ lub zmniejsz wartość wiodzącą używając klawiszy  i  , aż osiągniesz pożądaną wartość;
- naciśnij ponownie  w celu potwierdzenia nowej wartości punktu nastawy;

RĘCZNE WYMUSZENIE CYKLU ODSZRANIANIA

Odszranianie realizowane jest w sposób automatyczny. Można jednak w dowolnej chwili wymusić odszranianie poprzez naciśnięcie i przytrzymanie przycisku  przez minimum 5 sekund. Podczas ręcznego odszraniania miga dioda 1.

* Więcej na stronie www.alfaco.pl

UWAGA: W PRZYPADKU NIE ZASTOSOWANIA SIĘ DO ZASAD ZAWARTYCH W NINIEJSZEJ INSTRUKCJI DOTYCZĄCYCH PODŁĄCZENIA I EKSPLOATACJI URZĄDZENIA, PRODUCENT ZASTRZEGA SOBIE PRAWO ODSTĄPIENIA OD OBOWIĄZKÓW GWARANTA!!!

Informacje zawarte w tym dokumencie mogą być zmienione przez „IGLOO” bez powiadamiania użytkownika.

Kopiowanie niniejszej instrukcji bez zgody producenta jest zabronione.

Zdjęcia oraz rysunki mają charakter poglądowy i mogą się różnić od zakupionego urządzenia.

User manual **COSTA**

1. UNLOADING

The device should be transported in vertical position, and it should be properly secured and packed. The manufacturer ships the device on a special wooden platform, secured with cardboard angle sections and foil.

2. PROPERTIES OF THE DEVICE

2.1. Purpose

"COSTA" is a universal cooling device used to store and display a wide assortment of grocery products previously cooled to storing temperature. Guaranteed temperature within the refrigerating rack ranges between +2°C and +8°C with ambient temperature ranging between +15°C and +25°C and relative air humidity of up to 60%.

2.2. Description of the device

"COSTA" racks are equipped with dynamic cooling. All types of devices are equipped with electronic thermostat and automatic defrosting. They can be connected in sequences in the version on the central aggregate (mod/C). Racks are equipped with 5 grid display shelves, with regulated height and fixing angle. It is also possible to order full shelves made of metal plate, meat hooks or fruit and vegetable baskets.

Interior of the rack may be illuminated with fluorescent lamps placed vertically in side parts of the refrigerating rack. The rack is equipped with glazed, sliding doors. Our devices are made according to modern technologies and have all certificates required by law.

Contents

1. UNLOADING	10
2. PROPERTIES OF THE DEVICE	10
2.1. Purpose	10
2.2. Description of the device	10
2.3. Technical data	11
3. PREPARING THE DEVICE FOR EXPLOITATION	12
3.1. Requirements concerning the place of installation	12
3.2. Connection and actuation	12
4. EXPLOITATION	13
4.1. Temperature regulation	14
5. MAINTENANCE	14
5.1. Cleaning and maintenance	14
6. SERVICE	15
6.1. Fault identification and repair	15
6.2. Service	16
7. THERMOSTAT SERVICE	17
7.1. "IGLOO" thermostat	17
7.2. "CAREL" thermostat	18

List of Figures

Fig.1 Construction of the device	11
Fig.2 Removing the wooden platform	12
Fig.3 Mounting the hook in the frame	12
Fig.4 Grid shelf system	12
Fig.5 Metal shelf system (option)	13
Fig.6 Meat hook strip (option)	13
Fig.7 Fruit and vegetable baskets (option)	13
Fig.8 Control panel	13
Fig.9 Changing the fluorescent lamp	15
Fig.10 Data plate	16
Fig.11 „Igloo“ thermostat control panel	17
Fig.12 „Carel“ thermostat control panel	18

List of tables

Table.1 Technical data	11
------------------------	----



This sign signifies information of particular meaning for user security and for proper device exploitation.

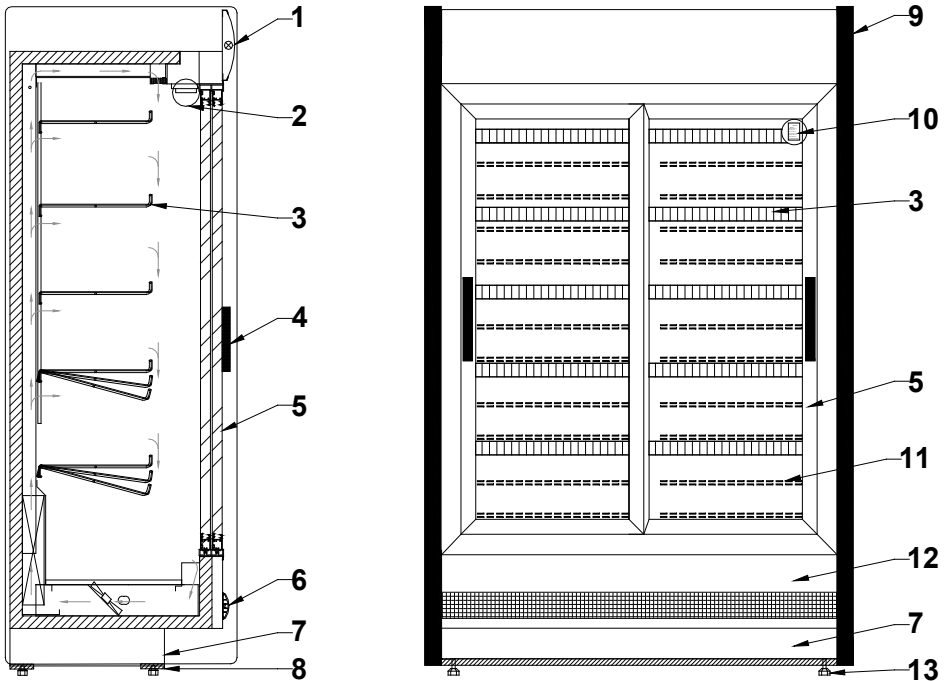

Fig. 1 - Construction of the device

- 1 – Illuminated upper panel.
- 2 – Control panel inside the device (temperature regulator /switches)
- 3 – Grid shelves
- 4 – Door grip
- 5 – Glazed, sliding doors
- 6 – Front fender beam
- 7 – Basis of the rack

- 8 – Wooden platform mounted for transportation
- 9 – Insulated, full metal plate block
- 10 – Data plate
- 11 – Screen of the rack (DO NOT BLOCK ventilation holes ensuring circulation of the cooled air!!!)
- 12 – Front panel
- 13 – Feet used for levelling the device

2.3. Technical data

Table 1 Technical data

Type of the device, CO-STA*	Rated voltage [V/Hz]	Rated current [A]	Rated lighting power [W]	Electric energy consumption [kWh/24h]	Cooling power requirement [W/mb]	Max. shelf load [kg/mb]	Weight of the device [kg]
1.3-mod/C	230/50	0,5	72 *	1,6	600	50	195
2.5-mod/C	230/50	0,9	108 *	2,7	600	50	350

* The rated lighting power in devices with side illuminations is 116W greater than the one stated in table!

3. PREPARING THE DEVICE FOR EXPLOITATION

3.1. Requirements concerning the place of installation

- Verify whether the cross-section of feeding conduits is proper for the power consumption of the installed device
- It is forbidden to connect the device by means of extension cords or dividers
- The device should be connected to the separate, properly made electric circuit with plug-in socket with protecting pin (according to PBUE /Regulations concerning Electric Equipment Construction/)



The device may be actuated solely after confirmation of the fire protection efficiency with results of measures performed according to binding regulations!

3.2. Connection and actuation

- Unpack the device and remove the wooden platform from the basis Fig.2 (p.12)
- Place the display cabinet on an even basis, which is hard enough, and then level it with feet.
- Remove the protecting foil from elements of the device (f. ex.: from the inside of the device and the front fender beam)
- If the user shall obtain a device partially disassembled to secure it during transportation, perform the following operations:
 1. Mount the hook system on rack frames Fig. 3 (p.12)
 2. Defrosted water outlet is located under the body of the device (about 110 mm from the back of the rack, in the middle part of the body), and water outlet should be connected with sewage grid.

• The first cleaning of the device should be provide right after unpacking, and before turning it on. The unit should be cleaned with water at a temperature not exceeding 40°C with a neutral detergent. For washing and cleaning the equipment it is prohibited to use products containing chlorine and sodium varieties, which destroy the protective layer and components of the device! Any residue of adhesives or silicone on metal elements should be removed only with extraction naphtha (not applicable to items made of plastic !). Do not use other organic solvents.



When cleaning the unit is prohibited to use water jet. The unit should be cleaned with a wet rag.

- Place the plug of the connecting cable directly in plug-in socket (it is forbidden to connect the device by means of extension cords or dividers!)
- Turn the main switch on Fig. 8/2 (p.13), which will activate the thermostat, and then the aggregate of the device.
- Set the temperature on the thermostat panel Fig.8/1 (p.13) (service details on p.17 or 18)
- Turn on the lighting switch Fig. 8/3 (p.13)

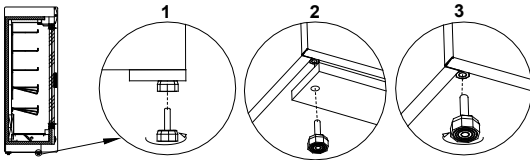

Fig.2 Removing the wooden platform

- 1 - Unscrew the feet from the platform
- 2 - Remove the wooden platform
- 3 - Screw the feet in nuts welded to the frame of the device

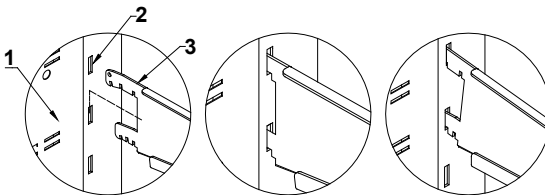

Fig.3 Mounting the hook in the rack frame

- 1 - Screen of the rack
- 2 - Frame for mounting the hooks
- 3 - Hook (adjusted to three-degree regulation of the suspension angle)

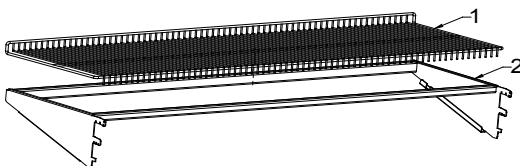

Fig.4 Grid shelf system

- 1 - Grid shelf
- 2 - Hook system with profiles (shelf tightening construction)

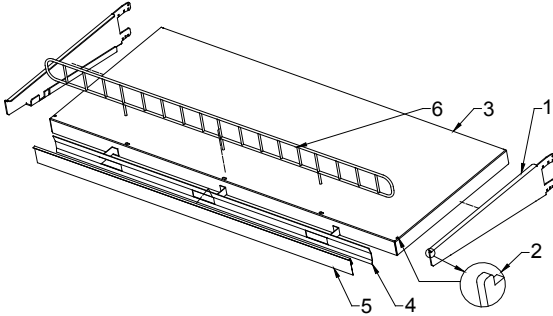

Fig.5 Metal shelf system (option)

- 1 – Hook under the shelf
- 2 – Element protecting the shelf against moving
- 3 – Rack shelf
- 4 – Cooled air guide ring
- 5 – Price strip of the shelf
- 6 – Shelf limiter

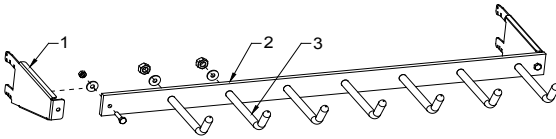

Fig.6 Strip with meat hooks (option)

- 1 – Hook under the meat hook strip
- 2 – Meat hook strip
- 3 – Meat hooks

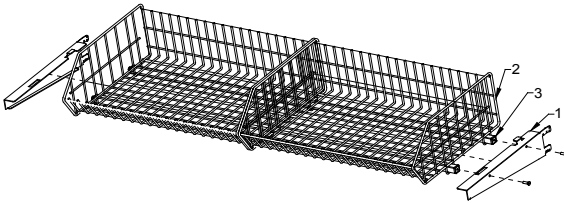

Fig.7 Fruit and vegetable baskets (option)

- 1 – Basket hook
- 2 – Fruit and vegetable basket
- 3 – Closed steel profile 20x20x2 connecting the baskets

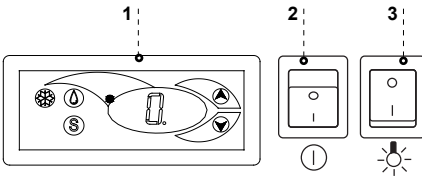

Fig.8 Control panel

- 1 – Thermostat panel (temperature regulator)
(details of service in Chapter No. 7 on p.17 or 18)
- 2 – Main switch (turns on/ off the aggregate of the device)
- 2 – Illumination switch

4. EXPLOITATION

Temperature of cooled space and operating cycle of the aggregate may vary. It depends on numerous factors, such as amount and temperature of products placed in the device and temperature of the surroundings.

The device should be placed in a dry place, not insulated and well ventilated, ensuring proper air circulation (min. 10 cm distance between the wall and the device), far from sources of heat and devices forcing the air circulation (roof ad mobile ventilators, blowing heaters). The device operates properly in an environment, where temperature falls within proper climate class stated on the data plate. The operation of the device may worsen, when it will operate in temperature higher or lower than the one determined in the stated temperature range.



Remarks and indications

- It is essential to properly level the rack, which prevents the loud operation of the device and shall ensure proper water (condensate) outlet during defrosting.
- In order to ensure proper food storage conditions, it is forbidden to fully complete the shelves. It is necessary to ensure even load of the shelves and do not exceed their maximal load.
- The first filling of the cooling space should be performed after its previous cooling to working temperature. This principle should also be observed after longer pause in exploitation.
- Do not block any ventilation holes, which would hamper the cooled air circulation (Do not place the products directly by the screen!)
- Do not use electric devices inside grocery product storing chamber

4.1. Temperature regulation



“Igloo” and “Carel” thermostat (temperature regulators) service is described in chapter 7 (p. 17 and 18)

The basic aim of a thermostat is to control the cooling aggregate to obtain the set temperature within the device and maintain it within the determined temperature ranges. The producer enters all settings of temperature regulators required for normal functioning of the device. Before primary actuation the user should control and possibly set the required temperature inside the device on the control panel.

Digital display – displays the current temperature inside the device.



It is forbidden to interfere with systemic parameters of the thermostat, as this can lead to serious consequences, including the damage of the cooling device!

5. MAINTENANCE

5.1. Cleaning and maintenance



All maintenance services need to be performed after disconnecting the device from power supply!



Protect electric installation against any damage or water spillage



Do not use water stream to clean the device, only a wet cloth



Do not use any sharp objects to remove dirt!



Elements of device can corrode when improper used and maintenance. To avoid that please follow the rules:

- Do not allow contact of the surface of the device with substances containing chlorine and / or baking soda in different varieties, which destroy the protective layer and components of the device (also includes various stainless steel)

It is recommended to make a break in the exploitation of the device once a month in order to clean its interior and naturally defrost the evaporator.



Do not use mechanical agents to fasten the defrosting process!

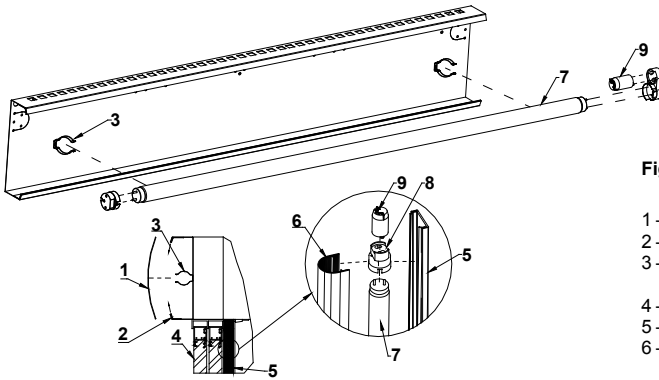

Fig.9 Exchange of the fluorescent lamps

- 1 – Plexi plate of the upper panel
- 2 – Grips fixing the Plexi plate
- 3 – Grip of the fluorescent lamp (the upper panel)
- 4 – Glazed doors
- 5 – PVC profile (side illumination)
- 6 – Transparent casing of the fluorescent lamp (lampshade)
- 7 – Fluorescent lamp
- 8 – Casing of the fluorescent lamp
- 9 – Starter of the fluorescent lamp



During maintenance services it is necessary to pay attention not to damage the data plate of the device Fig.10 (p.16), which contains significant information for servicing organs and waste removal companies.

6. SERVICE

6.1. Fault identification and repair

In case of any difficulties during actuation of the device or during its exploitation, please return to these chapters in this manual, which explain the performed operation. This aims to ensure that the device is properly operated. If you still experience difficulties, the following hints will help you solve the problem.

The device is not working... – Make sure that:

- The device is connected to the supply network
- Voltage and frequency in the network are compliant with those recommended by the producer 230V/50Hz
- The main switch is turned on
- Thermostat is switched on (Concerns the Igloo thermostat – If only two dots are displayed on the screen – turn on the thermostat)

The device is operating, the lighting is switched off... – Make sure that:

- The lighting switch is on
- Fluorescent lamp or the starter of the device are not burnt

The device does not reach the proper temperature, the lighting is on...– Make sure that:

- The main switch is on
- Temperature setting on the thermostat is properly set
- The thermostat is operating properly
- Ambient temperature does not exceed 25°C
- Enough time has passed for products to be cooled
- Ventilation holes of the device are not blocked

(This concerns the “IGLOO” thermostat) thermostat displays C0 or C1 or C2 instead of displaying temperature:

This situation shall occur, when one of temperature regulation sensors has been destroyed. The following messages may be displayed in such case:

- C0 – temperature sensors inside the chamber are damaged – call authorized service
- C1 – failure of evaporator sensor - call authorized service
- C2 – failure of condenser alarm sensors (or failure of second evaporator sensor) – call authorized service

(This concerns the “CAREL” thermostat) Thermostat displays E0 or E1 or L0 or HI or EE or Ed or DF instead of temperature:

- E0 – temperature sensors inside the chamber are damaged – call authorized service
- E1 – failure of evaporator sensor - call authorized service
- L0 – low temperature alarm (lower than temperature range set within the device – call authorized service)
- HI – high temperature alarm – call authorized service
- EE – internal defect of the regulator – call authorized service
- Ed – max. defrosting time exceeded
- DF – defrosting in progress (this is not an alarm signal)



Steam precipitation on glasses of the device is a normal phenomenon in case of high relative air humidity exceeding 60% and does not require calling the service!

6.2. Service

IGLOO service telephone number: +48 (14) 662 19 56 or +48 605 606 071, e-mail: serwis@igloo.pl

If after checking points described in chapter 6.1 "Fault identification and repair" the device still does not work properly, please contact Technical Service of the Igloo company, stating the data from the data plate Fig. 10 (p.16)

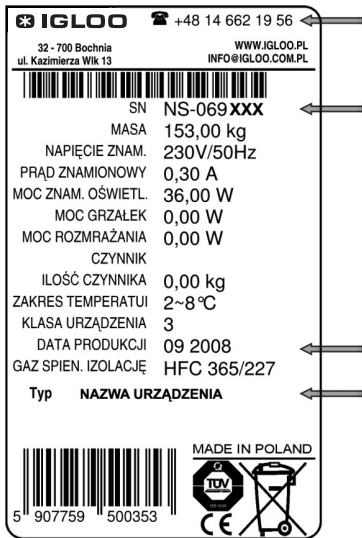

- Serial number (NS)
- Production date
- Type (name of the device) and
- Date when the device was purchased
- Description of the problem
- Your exact address and telephone number (with the code number)



The above figure shows a demonstrative data plate and the data stated on the plate are exemplary data, which are not related with "COSTA" refrigerating racks!

Fig.10 Data plate

7. THERMOSTAT SERVICE

7.1. „IGLOO” thermostat

Fig.11 „Igloo” thermostat control panel

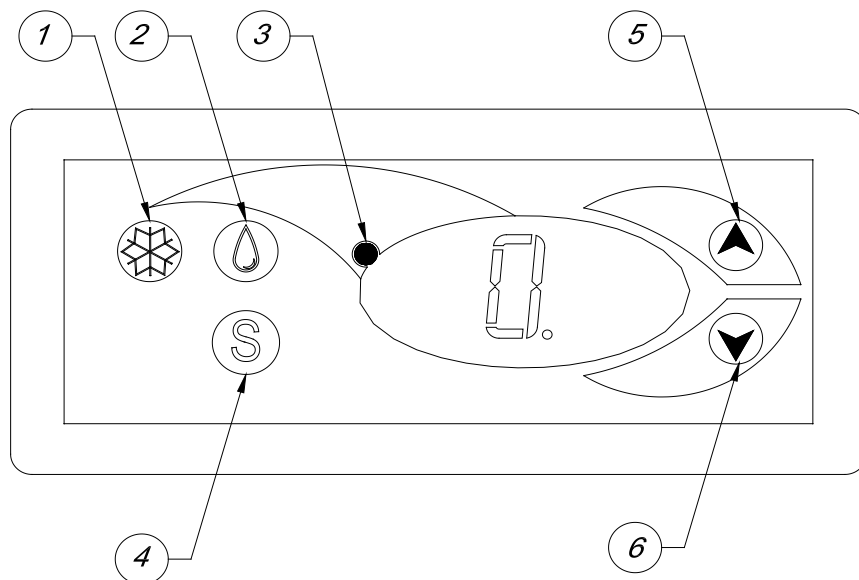

- 1 – Cooling on/off switch
- 2 – Manual defrosting switch
- 3 – Aggregate and defrosting operating control diode
- 4 – Temperature monitoring switch on defrosting sensor
- 5 – Temperature regulation switch (increase)
- 6 – Temperature regulation switch (decrease)

Verification of adjusted temperature (inside the device) – By pressing “▲” or “▼” switch once we can verify the adjusted temperature. The adjusted temperature shall be shown on the display with a visible red blinking spot (diode). The preview shall finish automatically after about 3 seconds.

Lowering (or increasing) the temperature – press “▼” (or “▲”) switch and the adjusted temperature shall be visible on control panel. By pressing the “▼” switch we decrease the temperature to the desired value. The preview shall finish automatically after about 3 seconds.

Manual defrosting – switch No. 2 enables to initiate the defrosting cycle at any moment when the device is working (regardless of the automatic defrosting function); the switch shall not operate when the temperature is higher than the final defrosting temperature.



The user should switch on/ switch off the aggregate only by means of the main switch of the device, and not by means of the direct switch on thermostat control panel. Switching on the main switch shall automatically initiate the thermostat!

* Read more on www.igloo.pl

7.2. „CAREL” thermostat
Fig.12 „Carel” thermostat control panel

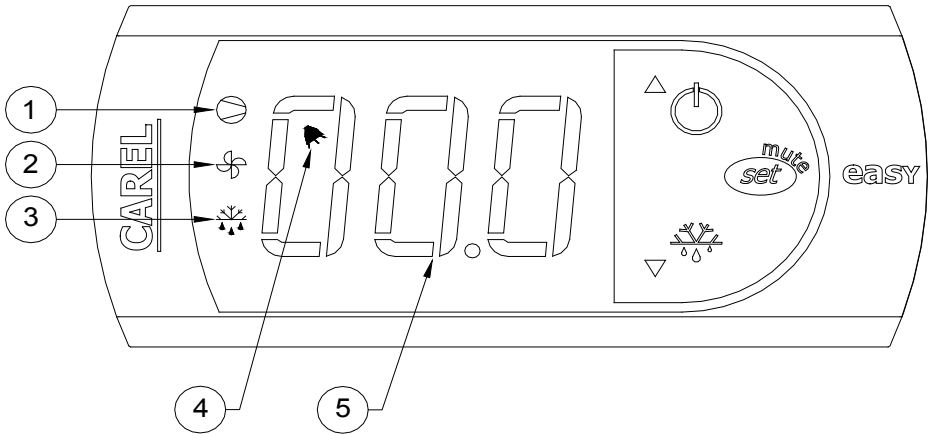

WHAT DO DIODES ON CONTROL PANEL SIGNIFY

Diode 1 is on - Compressor: the symbol is visible when the compressor is working. It is blinking when compressor actuation is delayed by security procedure. It blinks in the following cycle: two blinks – pause, when the constant working mode is activated.





Diode 2 is on - Ventilator: the symbol is visible when evaporator ventilators are turned on. It blinks when the actuation of the ventilators is delayed by external disengagement or when another procedure is in progress.

Diode 3 is on - Defrosting: the symbol is visible when the defrosting function is activated. It blinks when the actuation is delayed by external disengagement or when another procedure is in progress.

Diode 4 is on - Alarm: the symbol is visible when the alarm is activated.

5 – current temperature inside the device is displayed (decimal places displayed after the comma)

SETTING THE DESIRED TEMPERATURE

- press for 1 second  leading value shall be displayed on the screen;
- increase or decrease the leading value by means of  and  , switches, until the desired value shall be obtained;
- press  once again in order to confirm the new value of the setting point;

MANUAL INPUT OF THE DEFROSTING CYCLE

Defrosting shall be realised in an automatic mode. It is possible to force defrosting at any moment by pressing and holding the  switch for minimum 5 seconds. Diode No. 1 shall blink during manual defrosting.

* Read more on www.alfaco.pl

NOTE: IN CASE OF NOT OBSERVING THE PRINCIPLES ON CONNECTING AND USING THE DEVICE INCLUDED IN THIS MANUAL, THE PRODUCER SHALL RESERVE THE RIGHT TO RECEDE FROM OBLIGATIONS OF THE GUARANTOR!!!

Information included in this document may be altered by "IGLOO" without noticing the user.

Copying the present manual without the consent of the producer is forbidden.
 Images and drawings are of demonstrative character and may differ from the purchased device.

Bedienungsanleitung **COSTA**

1. AUSLADUNG

Zur Beförderung soll diese Anlage in vertikaler Richtung eingestellt, angemessen gesichert und verpackt werden. Sie ist durch den Hersteller auf einer speziellen Holzpalette, versichert durch Pappenwinkel und Folie gesendet.

2. WARENEIGENSCHAFTEN

2.1. Bestimmung

„COSTA“ ist eine universelle Kühlanlage, die zum Aufbewahren und Ausstellen der breiten Auswahl von Lebensmittelwaren gedacht ist, die vorher bis zu einer Aufbewahrungstemperatur ausgekühlt wurden. Gesicherte Temperatur im Inneren des Regals +2°C/+8°C bei Umgebungstemperatur +15°C/+25°C und relativer Luftfeuchtigkeit 60%.

2.2. Beschreibung der Anlage

Die Regale „COSTA“ sind mit der dynamischen Kühlung ausgerüstet. Alle Type besitzen den elektronischen Thermostat und die automatische Entfrostsung. In Fassung mit dem zentralen Aggregat (mod/C) können sie in Reihen verbunden sein. Die Regale besitzen 5 Ausstellungs-Netzfächer, die auf Höhe und Aufhängewinkel verstellt werden können. Als Option kann man die volle Fächer aus Blech, Fleischhaken oder Obst- und Gemüsekörbe bestellen.

Das Innere des Regals kann mit den Glühlampen beleuchtet werden, die vertikal in Seitenteilen des Regals vorhanden sind. Das Regal ist mit den verschiebbaren Glastüren ausgestattet. Unsere Anlage sind nach modernen Techniken gefertigt und besitzen die ordnungsgemäße Atteste.

Inhaltsverzeichnis

1. AUSLADUNG	19
2. WARENEIGENSCHAFTEN	19
2.1. Bestimmung	19
2.2. Beschreibung der Anlage	19
2.3. Technische Angaben	20
3. BEREITSTELLUNG DER ANLAGE ZUM BETRIEB	21
3.1. Anforderungen an Einsatzort	21
3.2. Anschluss und Inbetriebnahme	21
4. BETRIEB	22
4.1. Die Temperaturregelung	23
5. WARTUNG	23
5.1. Reinigung und Wartung	23
6. INSTANDHALTUNG	24
6.1. Kennzeichnung und Behebung der Störungen	24
6.2. Service	25
7. THERMOSTATBEDIENUNG	26
7.1. Thermostat „IGLOO“	26
7.2. Thermostat „CAREL“	27

Verzeichnis der Abbildungen

Abb.1 Bau der Anlage	20
Abb.2 Entfernen der Holzbühne	21
Abb.3 Befestigen des Hakes auf dem Gestell	21
Abb.4 Satz des Netzfaches	21
Abb.5 Satz des Metallfaches (Option)	22
Abb.6 Leiste mit Fleischhaken (Option)	22
Abb.7 Obst- und Gemüsekörbe (Option)	22
Abb.8 Steuerungspaneel	22
Abb.9 Austausch der Glühlampen	24
Abb.10 Typenschild	25
Abb.11 Thermostatpaneel von „Igloo“	26
Abb.12 Thermostatpanel „Carel“	27

Verzeichnis der Tabellen

Tabelle 1 Technische Angaben	20
------------------------------	----



Mit diesem Zeichen sind die wichtigen Sicherheitshinweisen für Benutzer und ordnungsgemäßen Betrieb der Anlage ausgezeichnet



Abb.1 Bau der Anlage

- 1 – Beleuchtete obere Paneel
- 2 – Steuerungspaneel im Inneren des Regals (Temperaturregelung/ Schalter)
- 3 – Netzfächer
- 4 – Halterung der Türen
- 5 – verschiebbare Glastüren
- 6 - Vorderleiste
- 7 - Regalgrundlage

- 8 – Holzpodest zur Beförderung der Anlage
- 9 – isolierte Vollseite aus Blech
- 10 – Typenschild
- 11 – Regalsieb (die Belüftungsanlagen, dank der die Zirkulation des ausgekühlten Luftes gesichert ist können nicht gesperrt werden !!!)
- 12 - Vorderpaneel
- 13 – Beinen zum Justieren der Anlage

2.3. Technische Angaben

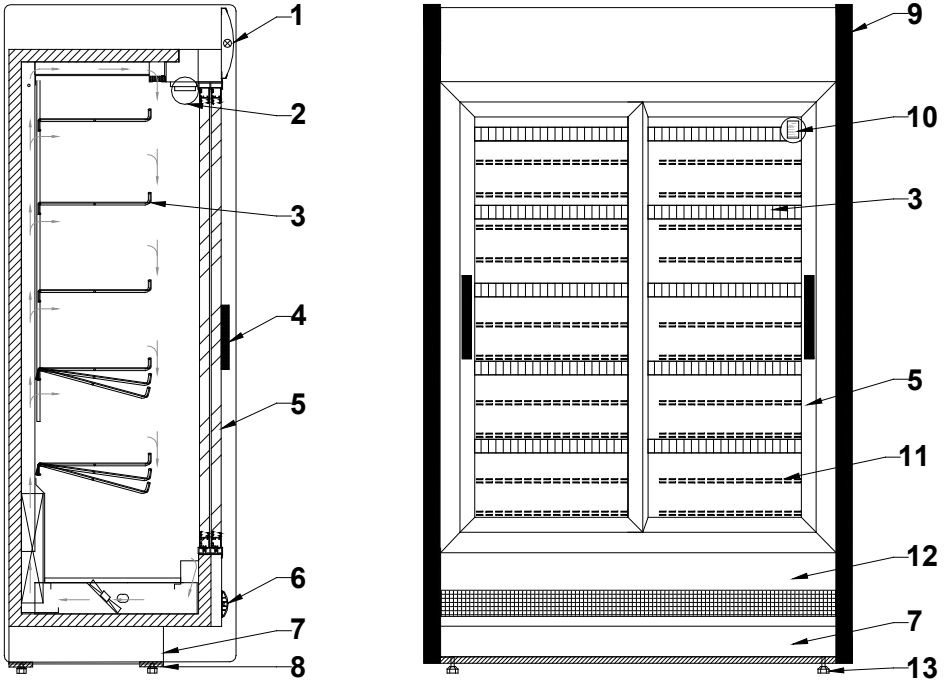
Tabelle 1 Technische Angaben

Anlagentyp „COSTA“	Nennspannung. [V/Hz]	Nennstrom. [A]	Nennleistung der Beleuchtung. [W]	Verbrauch der elektrischen Energie. [kWh/24h]	Kühlleistungsbedarf [W/mb]	Max. Belastung des Faches [kg/mb]	Gewicht der Anlage. [kg]
1.3-mod/C	230/50	0,5	72 *	1,6	600	50	195
2.5-mod/C	230/50	0,9	108 *	2,7	600	50	350

* Die Nennleistung der Beleuchtung ist bei der Anlagen mit Seitenbeleuchtungen grösser um 116W als der in der Tabelle angegebene Wert!

3. BEREITSTELLUNG DER ANLAGE ZUM BETRIEB

3.1. Anforderungen an Einsatzort

- Sie müssen prüfen, ob. der Durchschnitt der Versorgungsleitungen für dem Stromverbrauch der einzubauenden Anlage geeignet ist
- Der Anschluss der Anlage mit den Verlangungsleitungen oder Verteilern ist stark verboten
- Sie sollen die Anlage an separatem, richtig durchgeführtem Stromkreis mit Steckdose mit Schutzbolzen (nach PBUE)



Die Anlage kann in Betrieb erst genommen werden, wenn die Wirksamkeit des Brandschutzes durch die Ergebnisse aus Messungen bestätigt wird, die gemäss den geltenden Vorschriften erfolgen!

3.2. Anschluss und Inbetriebnahme

- Die Anlage auspacken und den Holzpodest, der auf der Grundlage vorhanden ist, entfernen Abb.2 (S.21)
- Die Anlage auf einer ebener und ausführlich fester Grundlage stellen, und dann mit den Beinen justieren
- Die Schutzfolie von den Anlageteilen entfernen (u. a. vom Inneren der Anlage und Vorderleiste)
- Soll der Benutzer die Anlage in einem teilweise ausgebautem Zustand bekommen, so ist diese mit folgenden Mitteln zur Beförderung zu sichern:
 1. Die Hakeneinrichtung in der Leisten des Gestells einbauen Abb.3 (S.21)
 2. Unter dem Boden des Körpers (ca. 110 mm weit von Rücken des Regals, in dem mittleren Teil des Körpers) ist der Ablass für Wasser aus Entfrostrung vorhanden, aus dem die Ableitung des Wassers in den Abwassergitter durchgeführt werden soll
- Das erste Waschen der Anlage ist schon nach ihrem Auspacken und vor der Inbetriebnahme durchzuführen. Die Anlage soll mit dem Wasser mit Zugabe an neutralen Reinigungsmittel gewaschen werden. Verwenden beim Putzen der Ätzmittel, die Chlor und/oder Soda verschiedener Art enthalten, ist verboten. Die Ätzmittel beschädigen Schutzschicht und Bauteile der Anlage. Eventuelle Klebe- oder Silikonreste an den Metallteilen der Anlage sollen nur mit dem Extraktionsbenzin entfernt werden (ausgeschlossen von Plastik- und Kunststoffelementen!). Keine sonstige organische Auslösungsmittel verwenden.



Verwenden beim Putzen des Wasserstrahls ist verboten. Die Anlage nur mit feuchtem Tuch reinigen.

- Den Stecker der Anschlussleitung direkt in Steckdose stecken (es ist unzulässig, die Anlage mit den Verlängerungsleitungen oder Verteilern anzuschließen)
- Hauptschalter-Taste drücken Abb.8/2 (S.22), dadurch wird das Einschalten des Thermostats und Aggregats gelöst
- Auf dem Thermostatpanel Abb.8/1 (S.22) die Temperatur a einstellen (zum Details siehe S.26 oder 27)
- Beleuchtungs-Taste drücken Abb.8/3 (S.22)



Abb.2 Entfernen der Holz Bühne

- 1 – Die Beine aus der Bühne ausschrauben
- 2 – Holz Bühne entfernen
- 3 – Die Beine in die Mutter einschrauben, die an dem Rahmen der Anlage angeschwies sind

Abb.3 Befestigen des Hakes auf dem Gestell

- 1 – Regalnetz
- 2 – Gestell zum Befestigen von Haken
- 3 – Haken (angepasst ein dreistufige Regelung des Aufhängungswinkels)

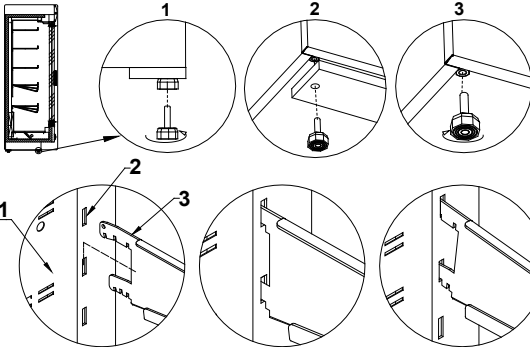

Abb.4 Satz des Netzfaches

- 1 – Netzfach
- 2 – Hakensatz mit den Profilen (Konterschraube zum Befestigen des Faches)

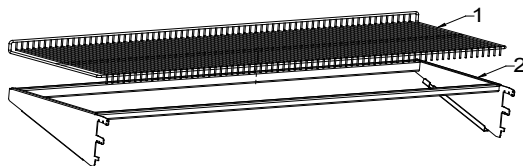

Abb.5 Satz des Metallfaches (Option)

- 1 – Fachhaken
- 2 – Schutz gegen Verschiebung
- 3 – Regalfach
- 4 – Lenkung des ausgekühlten Luftes
- 5 – Preisleiste des Faches
- 6 – Fachbegrenzung

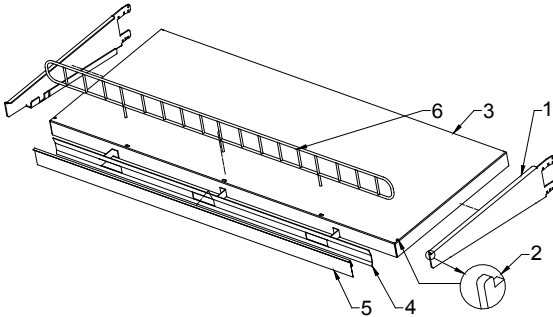

Abb.6 Leiste mit Fleischhaken (Option)

- 1 – Haken für die Leiste mit den Fleischhaken
- 2 – Leiste für die Fleischhaken
- 3 – Fleischhaken

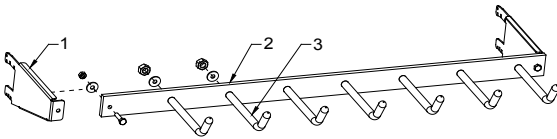

Abb.7 Obst- und Gemüsekörbe (Option)

- 1 – Korbhaken
- 2 – Obst- und Gemüsekorb
- 3 – geschlossenes Stahlprofil 20x20x2 zum Verbinden der Körbe

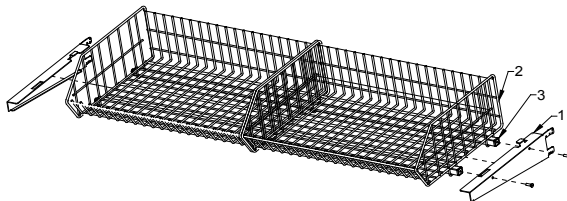

Abb.8 Steuerungspaneel

- 1 – Thermostatpaneel (Temperaturregelung) (zum Details siehe Kapitel 7. S.26 oder 27)
- 2 - Hauptschalter (schaltet/ ausschaltet den Aggregat)
- 2 - Beleuchtungsschalter

4. BETRIEB

Die Temperatur des gekühlten Raumes und Arbeitszyklus kann die Abweichungen aufweisen. Diese hängen von mehrerer Faktoren u.a. Menge und Temperatur der eingelegten Produkten und Umgebungstemperatur.

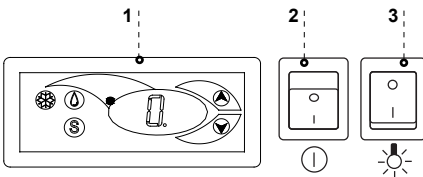
Die Anlage soll auf einem trockenem, außer Reichweite von Sonnenstrahlen liegenden, gut belüfteten, den richtigen Luftaustausch sichernden (Abstand zwischen Wand und Anlage min. 10 cm), Platz weit von Wärmequellen und Einrichtungen, durch die den Luftdurchfluss gezwungen erfolgt (Decke- und verstellbare Lüfter, Aufblas-Heizungen) eingestellt werden. Die Anlage funktioniert richtig in einem Umgebung, in dem die Temperatur der Klimaklasse, die auf dem Typenschild angegeben ist, entspricht. Die Funktionsfähigkeit der Anlage kann verschlechtert werden, wenn diese bei höherer oder niedriger als in angegebenem Bereich bestimmte Temperatur für längere Zeit betrieben wird.



Hinweise und Bemerkungen

- Um dem lauten Betrieb der Anlage vorzubeugen und den richtigen Wasserabfluss (Kondensatabfluss) bei Entfroston zu sichern, soll das Regal richtig justiert werden
- Um die Lebensmittelwaren richtig aufzubewahren, dürfen die Fächer nicht voll beschafft werden. Die Fächer sollen gleichmäßig belastet werden. Seine maximale Belastung ist nicht zu überschreiten.
- Die erste Befüllung des Kühlraumes soll erst nach der Auskühlung bis zur Betriebstemperatur erfolgen. Das gilt auch bei längerer Pause im Betrieb
- Die Lüftungsöffnungen dürfen nicht gesperrt werden, weil dadurch die Zirkulation der ausgekühlten Luft behindert werden kann (Die Waren nicht in direkter Nähe des Siebes zustellen!)
- Im Inneren des Raumes, in dem die Lebensmittelwaren aufbewahrt werden, soll auf die Verwendung von elektrischen Geräten verzichtet werden

4.1. Die Temperaturregelung



Die Bedienung der Thermostate (Temperaturregler) „IglOO“ und „Care!“ wurde unter 7 (S. 26 oder 27) beschrieben.

Der Thermostat dient vor allem dazu, das Kühlaggregat so zu steuern, damit man die gewünschte Temperatur im inneren der Anlage erlangen und in bestimmten Intervallen einzuhalten. Alle Temperaturreglereinstellungen, die zum üblichen Funktionieren der Anlage erforderlich sind, sind durch den Hersteller eingetragen. Vor die erste Inbetriebnahme der Anlage soll die gewünschte Temperatur im inneren der Anlage prüfen bzw. einstellen.

Digitales Display – zeigt die aktuelle Temperatur im Inneren der Anlage



Die Änderung der Systemparameter des Thermostates ist nicht gestattet, weil diese die ernsthaften Folgen, einschließlich der Zerstörung von Kühlanlage, mit sich zieht!

5. WARTUNG

5.1. Reinigung und Wartung



Alle Wartungsarbeiten sind bei der spannungslosen Anlage durchzuführen!



Die elektrische Einrichtung vor die Beschädigung oder Eindringen des Wassers schützen



Die Anlage nicht mit dem Wasserstrahl sondern mit einem feuchtem Tuch reinigen



Keine scharfe Gegenstände verwenden um die Verschmutzungen zu entfernen!



Die Anlageteile können bei einem unangemessenem Benutzen und Wartung korrodieren. Es ist folgendes zu beachten:

- Die Berührung von Anlageteile mit den chlor- und sodahaltenden Mitteln verschiedener Art, die Schutzschicht und Bauteile der Anlage beschädigen können, ist zu vermeiden. Es gilt auch für Anlageteile aus verschiedener Arten von nichtrostendem Stahl.

Es ist empfohlen, einmal pro Monat soll der Betrieb der Anlage unterbrochen werden um das Innere der Anlage und den Kondensator zu reinigen.



Keine mechanische Mittel verwenden um die Entfroston zu Beschleunigen!



Abb.9 Austausch der Glühlampen

- 1 – Plexiplatte der oberen Paneel
- 2 – Halterungen zum Befestigen der Plexiplatte
- 3 – Halterung der Glühlampe (obere Paneel)
- 4 – Glastüren
- 5 – PCV-Profil (Seitenbeleuchtung)
- 6 – Transparentes Gehäuse der Glühlampe (Lampenschirm)
- 7 – Glühlampe
- 8 – Glühlampenschirm
- 9 – Zünder

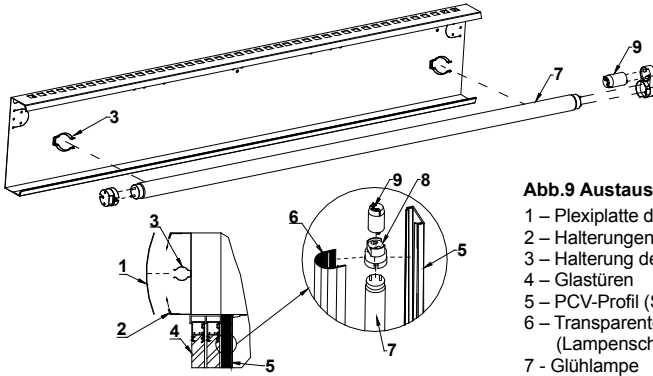

Bei der Wartungsarbeiten ist es zu beachten, dass das Typenschild der Anlage nicht beschädigt wird Abb.10 (S.25), auf dem die wichtigen Hinweisen für Serviceteam und Entsorgungsfirmen enthalten sind.

6. INSTANDHALTUNG

6.1. Kennzeichnung und Behebung der Störungen

Haben irgendwelche Schwierigkeiten bei Inbetriebnahme der Anlage oder seinem Betrieb aufgetreten, sollen Sie nach diesen Kapiteln dieser Bedienungsanleitung zurückkehren, in denen die durchgeführte Tätigkeit erklärt ist. Damit können Sie sich vergewissern, dass die Anlage richtig bedient ist. Wurden die Störungen nicht beseitigt, verwenden Sie die unteren Hinweisen, um diese zu beheben.

Die Anlage arbeitet nicht...- Vergewissern Sie sich, dass:

- Die Anlage zum Stromversicherungsnetz angeschlossen ist
- Die Spannung und Frequenz im Netz entsprechen den Werten, die durch den Hersteller empfohlen sind 230V/50Hz
- Der Hauptschalter eingeschaltet ist
- Der Thermostat eingeschaltet ist (Betrifft . Igloo – Sind auf dem Display nur zwei Punkte angezeigt – den Thermostat einschalten)

Die Anlage arbeitet, aber die Beleuchtung funktioniert nicht ...-Vergewissern Sie sich, dass:

- Die Beleuchtungstaste sich in die Position EIN befindet
- Die Leuchtstofflampe oder Zünder sich nicht durchgebrannt haben

Die Anlage kann die entsprechende Temperatur nicht erlangen, Beleuchtung funktioniert ...

Vergewissern Sie sich, dass:

- Der Anlagehauptschalter sich in Position EIN befindet
- Die Temperatureinstellung auf dem Thermostat richtig eingestellt ist
- Thermostat funktioniert richtig
- Der Kondensator nicht verschmutzt ist, falls erforderlich reinigen
- Die Umgebungstemperatur den Wert von 25°C nicht überschreitet
- Genügend Zeit gelaufen ist, um die Waren zu kühlen
- Die Belüftungsöffnungen der Anlage nicht gesperrt sind

Betrifft „IGLOO“) Auf dem Thermostat ist C0 oder C1 bzw. C2 statt Temperatur gezeigt:

Wir haben damit zu tun, wenn einer von Fühlern des Temperaturreglers beschädigt wird. In dieser Situation werden folgende Hinweisen gezeigt:

- C0 –Beschädigung des Temperaturfühlers in der Kammer – das anerkannte Service rufen
- C1 –Beschädigung des Verdampferfühlers - das anerkannte Service rufen
- C2 –Beschädigung von Alarmfühler für Verdampfer (oder Beschädigung der zweiten Verdampferfühlers) – das anerkannte Service rufen

(Betriff: „CAREL”) Der Thermostat zeigt E0 oder E1 sowie L0 bzw. HI bzw. EE bzw. Ed bzw. DF statt Temperatur:

- E0 - Beschädigung des Temperaturfühlers in der Kammer - das anerkannte Service rufen
- E1 - Beschädigung des Verdampferfühlers - das anerkannte Service rufen
- L0 – Alarm für niedrige Temperatur (niedrigerer Temperatur als der bestimmter Bereich für das Anlageinneren) - das anerkannte Service rufen
- HI – Alarm für hohe Temperatur - das anerkannte Service rufen
- EE – Innenfehler der Anlage - das anerkannte Service rufen
- Ed – Überschreiten der maximalen Entfrostungszeit
- DF – Entfrostern im Gang (kein Alarmsignal)



Bei hoher relativer Luftfeuchtigkeit über 60% erfolgt die Ablagerung des Wasserdampfes, die ganz normal ist und das Wanden an Service nicht benötigt!

6.2. Service

Servicetelefon IGLOO: +48 (14) 662 19 56 oder +48 605 606 071, E-Mail-Adresse: serwis@igloo.pl

Wurden alle unter 6.1 Punkte geprüft und die Anlage noch funktionsunfähig ist, sollen Sie sich an Serviceteam von Igloo wenden, indem Sie die Angaben aus Typenschild angeben Abb.10 (S.25):

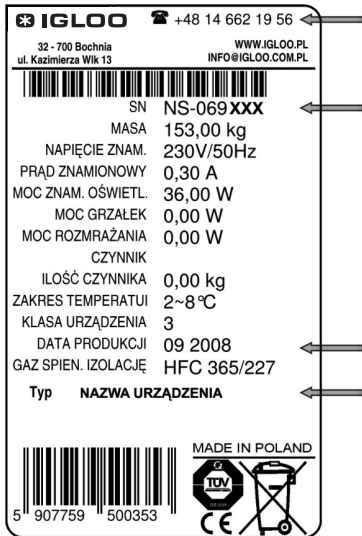

- Seriennummer (NS)
- Herstellungsdatum
- Typ (Name der Anlage) und
- Kaufdatum
- Beschreibung des Problems
- Ihre Genaue Adresse und Telefonnummer zusammen mit Durchwahl



Auf dieser Abbildung ist das anschauliche Typenschild dargestellt, und hier erteilte Angaben sind als Beispiel zu vorstehen, die „COSTA“ nicht betreffen!

Abb.10 Typenschild

7. Thermostatbedienung

7.1. Thermostat „IGLOO“

Abb.11 Thermostatpaneel von „Igloo“

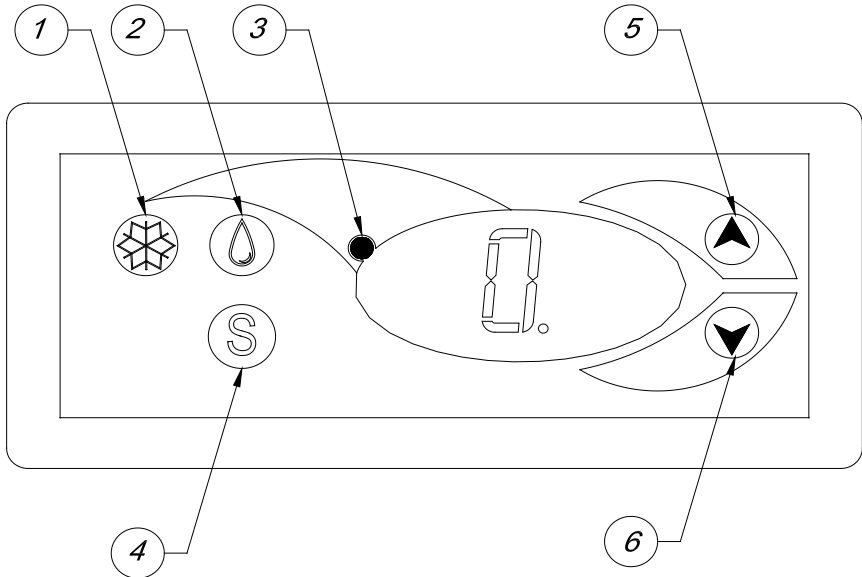

- 1 – Taste Kühlung Ein-/ Ausschalten
- 2 – Taste für Handentfroster
- 3 – Kontrolltaste für Aggregatbetrieb und Entfroster
- 4 – Taste für Übersicht der Temperatur auf der Entfrosterfühler
- 5 – Taste für Änderung der Temperatur nach oben
- 6 – Taste für Änderung der Temperatur nach unten

Prüfen der eingestellten Temperatur (Innen der Anlage) – Durch das einmalige Drücken der Tasten „▲“ oder „▼“ können Sie die eingestellte Temperatur prüfen. Auf dem Display wird die eingestellte Temperatur dargestellt, bei der der rote blinkende Punkt (Diode) leuchtet. Der Ausgang aus dem Übersicht-Betrieb erfolgt automatisch nach 3 Sekunden.

Abminderung (oder Erhöhung der Temperatur) – drücken Sie die Taste „▼“ (oder „▲“) und auf dem Panel wird die eingestellte Temperatur dargestellt. Mit dem Drücken der Taste „▼“ wird die Temperatur bis zum gewünschten Wert abgemindert. Der Ausgang aus dem Betrieb erfolgt automatisch nach 3 Sekunden.

Handentrostung – die Taste Nr. 2 ermöglicht, dass der Entrostungsbetrieb in beliebiger Weile während der Arbeit der Anlage eingeschaltet wird (unabhängig von der Funktion der automatischen Entfrosterung); die Taste funktioniert nicht, wenn die Temperatur höher als die Endtemperatur der Entfrosterung ist



Wir empfehlen das Verflüssigungssatz nur mit dem Hauptschalter der Anlage und nicht direkt mit dem Taste auf Thermostatpaneel ein/ ausschalten. Durch die Einschaltung des Hauptschalters erfolgt die automatische Einschaltung des Thermostats!

* Mehr unter www.igloo.pl

7.2. Thermostat „CAREL“
Abb.12 Thermostatpaneel „Carel“

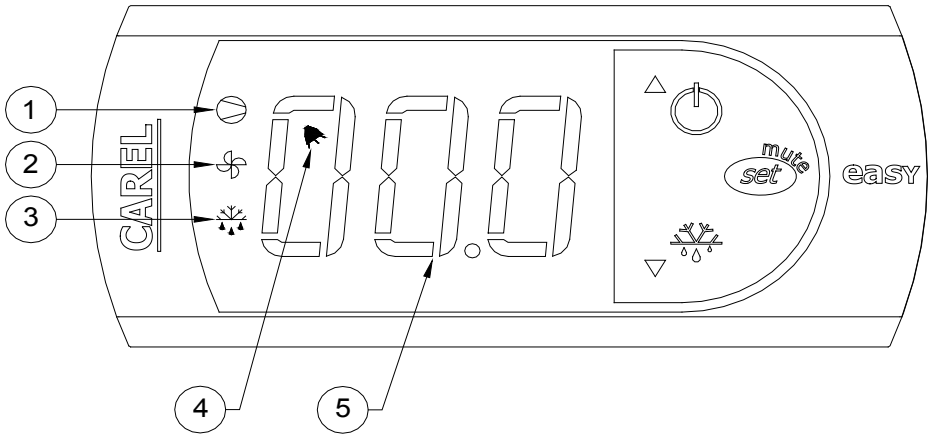

Was bedeuten die Diode auf dem Display

Diode 1 leuchtet - Verdichter: dieses Symbol leuchtet, wenn der Verdichter im Gang ist. Es blinkt, wenn das Starten des Verdichters durch Schutzverfahren verspätet wurde. Es blinkt während des Zyklus: zweimal blinkt – Pause, bei einem eingeschaltetem Dauerbetrieb.

Diode 2 leuchtet - Belüfter: dieses Symbol wird gezeigt, wenn die Verdampferbelüfter eingeschaltet sind. Es blinkt, wenn das Starten von Belüftern durch das äußere Ausschalten verspätet wird, oder ein anders verfahren, im Gang ist.

Diode 3 leuchtet - Entfrostdung: diese Symbol wird gezeigt, wenn die Entfrostdungsfunktion eingeschaltet ist. Es blinkt, wenn das Starten von Entfrostdung durch das äußere Ausschalten verspätet wird, oder ein anders verfahren, im Gang ist.

Diode 4 leuchtet - Alarm: das Symbol ist sichtbar, wenn das Alarm eingeschaltet ist

5 – es ist die aktuelle Temperatur innen der Anlage gezeigt (nach Komma sind die Zehnstellen gezeigt)

ENSTELLUNG DER GEWÜNSCHTEN TEMEPRATUR

- eine Sekunde lang die Taste drücken auf dem Display wird der Richtwert gezeigt;
- den Richtwert mit den Tasten und *erhöhen oder abmindern, bis der gewünschte Wert erreicht wird;*
- noch einmal die Taste drücken um der neue Wert des Einstellungspunktes zu bestätigen;

HANDZWINGEN DES ENTFROSTUNGSZYKLUS

Die Entfrostdung erfolgt automatisch. Es ist aber möglich, in beliebiger Weile die Entfrostdung zu erzwingen, indem die Taste

durch mindestens 5 Sekunden gedrückt und gehalten wird. Bei Handentfrostdung blinkt die Diode 1.

* Mehr unter www.alfaco.pl

ACHTUNG: BEI NICHTBEACHTEN DER REGELN ÜBER ANSCHLIESSEN UND BETREIBEN DER ANLAGE, DIE IN DIESER BEDIENUNGSANLEITUNG UMFASST SIND, BEHÄLT SICH DER HERSTELLER VOR, DASS DIE ABTRETUNG VON GARANTIEANSPRÜCHEN ERFOLGEN KANN!!!

„IGLOO“ kann die Angaben, die in dieser Anleitung umfasst sind, ohne frühere Ermittlung dem Benutzer, ändern.
 Die Vervielfältigung dieser Anleitung ist verboten.
 Die Abbildungen und Photos dienen nur zum Übersicht und gekaufter Anlage abweichen.

COSTA

ИНСТРУКЦИЯ ПО БСЛУЖИВАНИЮ

1. РАЗГРУЗКА

Устройство следует перевозить в вертикальной позиции, соответствующим способом предохраненное и упакованное. Производитель высылает оборудование на специальном деревянном поддоне, предохраненное картонными угольниками и пленкой.

2. ХАРАКТЕРИСТИКА ИЗДЕЛИЯ

2.1. Назначение

«COSTA» является универсальным холодильным устройством, предназначенным для хранения и экспозиции широкого ассортимента продовольственных продуктов, предварительно охлажденных до температуры хранения. Гарантированная температура внутри стеллажа составляет +2°C/+8°C при температуре окружающей среды +15°C/+25°C и относительной влажности воздуха 60%.

2.2. Описание оборудования

Стеллажи «COSTA» имеют динамическое охлаждение. Все типы оснащены электронным термостатом и автоматическим оттаиванием. Стеллажи приспособлены для соединения в системы, в версии на центральный агрегат (mod/C). Стеллажи оснащены 5 экспозиционными полками, имеющими возможность изменения высоты и угла подвески. В качестве дополнительной возможности можно заказать сплошные полки из стального листа, мясные крюки или корзины для фруктов и овощей.

Изнутри стеллаж может подсвечиваться люминесцентными лампами, размещенными вертикально в боковых частях стеллажа. Стеллаж имеет остекленные, передвижные двери. Наше оборудование изготавливается согласно современным технологиям и имеет требуемые законом сертификаты.

Содержание

1. Разгрузка	28
2. Характеристика изделия	28
2.1. Назначение	28
2.2. Описание оборудования	28
2.3. Технические характеристики	29
3. Подготовка оборудования к эксплуатации	30
3.1. Требования относительно места установки	30
3.2. Подключение и запуск	30
4. Эксплуатация	31
4.1. Регулировка температуры	32
5. Консервация	32
5.1. Чистка и консервация	32
6. Сервис	33
6.1. Идентификация и устранение неисправностей	33
6.2. Сервис	34
7. Обслуживание термостата	35
7.1. Термостат «IGLOO»	35
7.2. Термостат «CAREL»	36

Перечень рисунков

Рис.1 Конструкция оборудования	29
Рис.2 Удаление деревянного поддона	30
Рис.3 Крепления крюка в стеллаже	30
Рис.4 Блок сеточной полки	30
Рис.5 Блок металлической полки (опция)	31
Рис.6 Планка с мясными крюками (опция)	31
Рис.7 Корзины для фруктов и овощей (опция)	31
Рис.8 Пульт управления	31
Рис.9 Замена люминесцентных ламп	33
Рис.10 Щиток	34
Рис.11 Пульт термостата «Igloo»	35
Рис.12 Пульт термостата «Carel»	36

Перечень таблиц

Таблица 1 Технические характеристики	29
--------------------------------------	----



Таким знаком обозначена информация с особым значением для безопасности пользователя и для правильной эксплуатации оборудования



Рис.1 Конструкция оборудования

- 1 – Подсвечиваемая главная плита
- 2 – Пульт управления внутри стеллажа (регулятор температуры/выключатели)
- 3 – Сеточные полки
- 4 – Ручка дверки
- 5 – Передвижные, остекленные дверки
- 6 – Передний упор
- 7 – Основание стеллажа
- 8 – Деревянный поддон, устанавливаемый на время транспорта оборудования

- 9 – Изолированный бок из стального листа, сплошной
- 10 – Щиток
- 11 – Сито стеллажа (НЕ БЛОКИРОВАТЬ ВЕНТИЛЯЦИОННЫЕ ОТВЕРСТИЯ, обеспечивающие циркуляцию охлажденного воздуха.!!!)
- 12 – Передняя плита
- 13 – Ножки, предназначенные для выравнивания оборудования

2.3. Технические характеристики

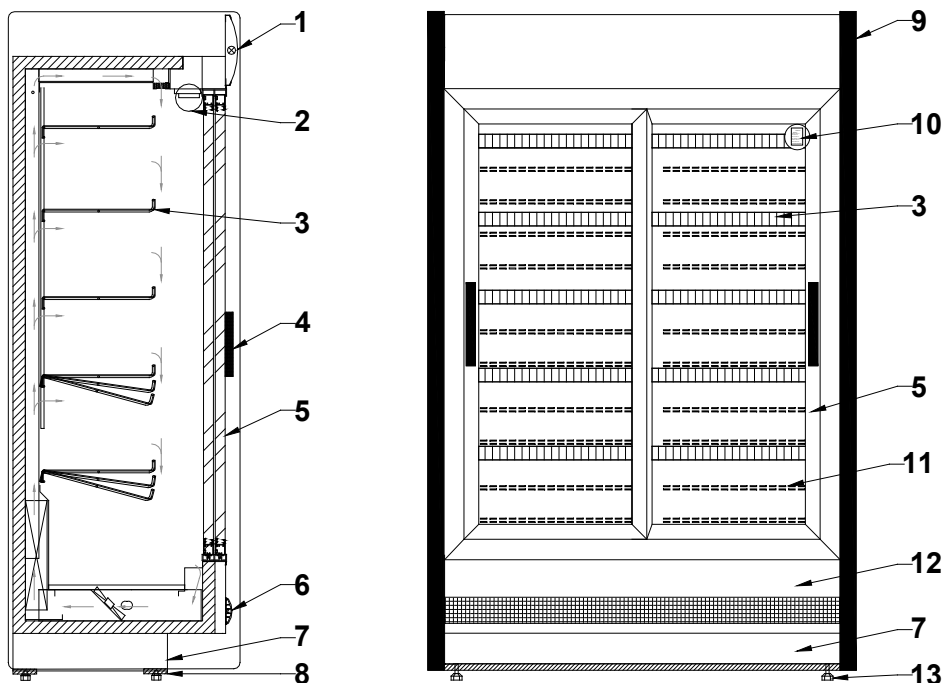
Таблица 1 Технические характеристики

Тип оборудования «COSTA»	Номинал. напряж. [В/Гц]	Номинал. ток [А]	Номинал. мощность освещения [Вт]	Расход электроэнергии [кВтч/24ч]	Необходимая охлаждающая мощность [Вт/лм]	Макс. нагрузка полки [кг/п.м.]	Вес обор. [кг]
1.3-mod/C	230/50	0,5	72 *	1,6	600	50	195
2.5-mod/C	230/50	0,9	108 *	2,7	600	50	350

* Номинальная мощность освещения в оборудовании с боковой подсветкой больше, чем указанная в таблице на 116Вт!

3. ПОДГОТОВКА ОБОРУДОВАНИЯ К ЭКСПЛУАТАЦИИ

3.1. Требования относительно места установки

- Проверьте, соответствует ли сечение питающих проводов расходу мощности устанавливаемого оборудования
- Запрещается подключать оборудование при помощи удлинителей или распределителей
- Оборудование следует подключить к отдельному, правильно выполненному электрическому контуру со штепсельной розеткой с защитным контактом (согласно Правилам конструкции электроэнергетических устройств РВУЕ)



Запуск оборудования может произойти только после подтверждения эффективности защиты от поражения на основании измерений, осуществленных согласно действующим положениям!

3.2. Подключение и запуск

- Распаковать оборудование и удалить деревянный поддон, находящийся на подставке Рис.2 (стр.30)
- Оборудование установить на ровном и достаточно твердом основании, а затем выровнять при помощи ножек
- Снять защитную пленку с элементов оборудования (в частности изнутри устройства и переднего упора)
- Если оборудование поступает к пользователю в частично разобранном виде, с целью его защиты во время транспорта следует выполнить следующие действия:
 1. Установить блок крюка в планках стеллажа Рис.3 (стр.30)
 2. Под дном корпуса оборудования (около 110 мм от задней части стеллажа, в центральной части корпуса) расположен спуск воды после оттаивания, с которого следует предусмотреть сток воды в сточную решетку
- Первая мойка оборудования должна осуществляться после распаковки оборудования и перед его запуском. Оборудование нужно мыть водой при температуре не выше 40°С с добавкой нейтральных моющих средств. Для мытья и чистки оборудования запрещено использовать средства, содержащие хлор и натрий различных сортов, которые разрушают защитный слой и комплектующие оборудования! Возможные остатки клея или силикона на металлических элементах оборудования нужно удалять только экстракционным бензином (не касается элементов из пластмасс!). Нельзя использовать другие органические растворители.



Во время мытья оборудования запрещается использовать струю воды. Оборудование нужно мыть с использованием влажной тряпочки.

- Поместить штепсель провода подключения непосредственно в штепсельной розетке (запрещается подключать оборудование посредством удлинителей или распределителей!)
- Включить кнопку главного выключателя Рис.8/2 (стр.31), что вызовет подключение регулятора температуры, а затем агрегата оборудования
- На пульте термостата Рис.8/1 (стр.31) установить температуру (подробности обслуживания на стр.35 или 36)
- Включить кнопку освещения Рис.8/3 (стр.31)



Рис.2 Удаление деревянного поддона

- 1 – Выкрутить ножки из поддона
- 2 – Удалить деревянный поддон
- 3 – Вкрутить ножки в гайки, приваренные к раме оборудования

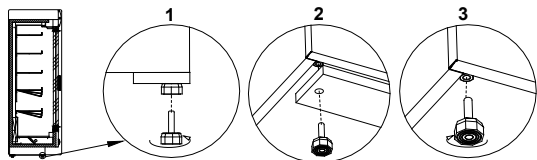

Рис.3 Крепления крюка в стеллаже

- 1 – Сито стеллажа
- 2 – Стеллаж для крепления крюков
- 3 – Крюк (приспособленный для трехступенчатой регулировки угла подвешивания)

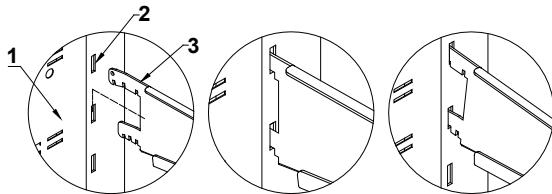

Рис.4 Блок сеточной полки

- 1 – Сеточная полка
- 2 – Блок крюков с профилями (фиксация полки)

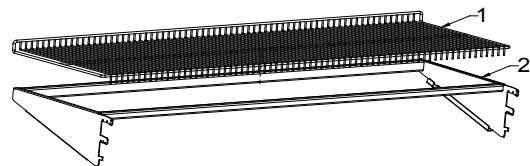

Рис.5 Блок металлической полки (опция)

- 1 – Крюк под полку
- 2 – Элемент, предохраняющий полку от передвижения
- 3 – Полка стеллажа
- 4 – Направляющая охлажденного воздуха
- 5 – Ценовая планка полки
- 6 – Ограничитель полок

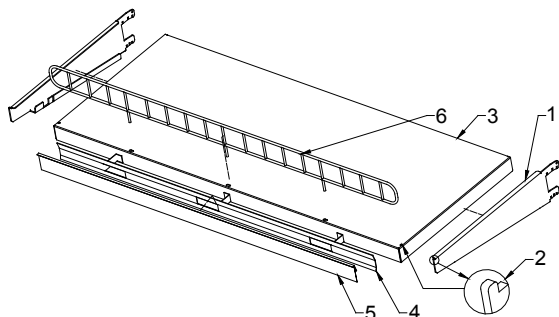

Рис.6 Планка с мясными крюками (опция)

- 1 – Крюк под планку с мясными крюками
- 2 – Планка под мясные крюки
- 3 – Мясные крюки

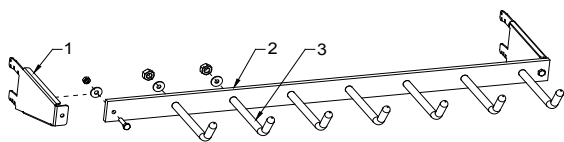

Рис.7 Корзины для фруктов и овощей (опция)

- 1 – Крюк под корзину
- 2 – Корзина для фруктов и овощей
- 3 – Стальной закрытый профиль 20x20x2, соединяющий корзины

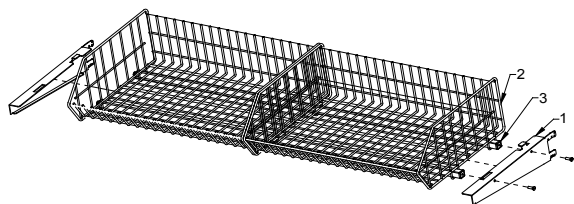

Рис.8 Пульт управления

- 1 – Пульт термостата (регулятора температуры) (подробная информация по обслуживанию в Разделе 7 стр.35 или 36)
- 2 - Главный выключатель (включает/выключает агрегат оборудования)
- 2 – Выключатель освещения

4. ЭКСПЛУАТАЦИЯ

Температура холодильного пространства и цикл работы агрегата могут изменяться. Они зависят от многих факторов, в частности, от количества и температуры вложенных продуктов и от температуры окружающей среды.

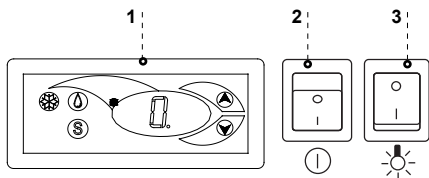
Оборудование следует установить в сухом, не выставленном на солнце, хорошо вентилируемом, обеспечивающим хорошую циркуляцию воздуха (расстояние между стеной и устройством минимум 10 см) месте, вдалеке от источников тепла и устройств, вызывающих поток воздуха (потолочные и переносные вентиляторы, обогреватели с наддувом). Оборудование функционирует правильно в среде, в которой температура находится в соответствующем климатическом классе, указанном на щитке. Действие оборудования может ухудшиться, когда в течение длительного времени оно будет функционировать в более высокой или более низкой температуре, чем указанный диапазон.



Примечания и указания

- Следует правильно выровнять стеллаж, что предотвратит шумную работу оборудования и обеспечит правильный отвод воды (конденсата) во время оттаивания
- Для обеспечения правильных условий хранения продовольствия нельзя полностью загружать полки. Следует обеспечить равномерную нагрузку полок, не превышая их максимальную нагрузку
- Первое заполнение холодильного пространства следует производить после его предварительного охлаждения до рабочей температуры. Этот принцип должен соблюдаться после длительного перерыва в эксплуатации
- Не блокировать вентиляционные отверстия, что могло бы усложнить циркуляцию охлажденного воздуха (Не ставить товар непосредственно возле сита!)
- Внутри камеры для хранения продовольственных продуктов нельзя использовать электрические приборы

4.1. Регулировка температуры



Способ обслуживания термостатов (регуляторов температуры) «Iglloo» и «Carel» описан в разделе 7 (стр. 35 и 36)

Основной задачей термостата является управление холодильным агрегатом так, чтобы получить требуемую температуру внутри оборудования и содержать ее в определенном диапазоне. Все настройки регулятора температуры, необходимые для нормального функционирования устройства, установлены производителем. Пользователь перед первым запуском оборудования должен проверить и, если необходимо, установить на пульте требуемую температуру внутри оборудования.

Цифровой дисплей – высвечивает текущую температуру внутри устройства



Запрещается вмешательство в системные параметры термостата, поскольку это может вызвать очень серьезные последствия, включая поломку холодильного устройства!

5. КОНСЕРВАЦИЯ

5.1. Чистка и консервация



Все обслуживающие действия следует проводить после отключения устройства от напряжения!



Защищать электрическую систему от повреждения или заливания водой



Для очистки нельзя использовать струю воды, а только влажную тряпочку



Нельзя применять какие-либо острые предметы для удаления загрязнений!



Элементы оборудования могут корродировать в случае неправильного использования и обслуживания. Необходимо соблюдать следующие принципы:

- Не допускать к контакту поверхность оборудования со средствами содержащими хлор или соду различных сортов, которые разрушают защитный слой и комплектующие устройства (касается также различных видов нержавеющей стали)

Раз в месяц рекомендуется сделать перерыв в эксплуатации с целью очищения оборудования изнутри, натурального оттаивания испарителя.



Для ускорения процесса оттаивания нельзя использовать механические средства!



Рис.9 Замена люминесцентных ламп

- 1 – Плита плексигла главной плиты
- 2 – Держатели крепления плиты плексигла
- 3 – Держатель люминесцентной лампы (главной плиты)
- 4 – Остекленные дверки
- 5 – Профиль ПВХ (боковая подсветка)
- 6 – Прозрачный светильник люминесцентной лампы (плафон)
- 7 – Люминесцентная лампа
- 8 – Светильник люминесцентной лампы
- 9 – Стартер люминесцентной лампы

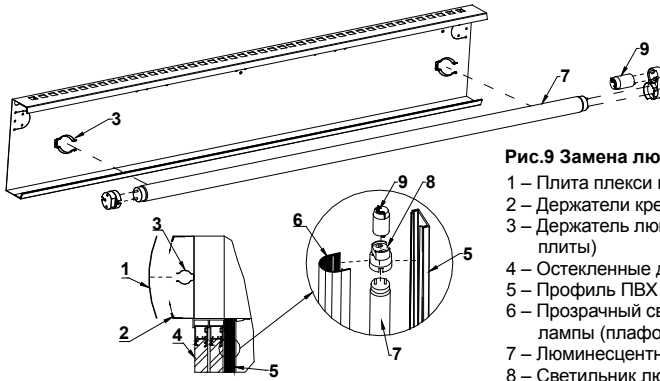

Во время действий по обслуживанию следует обратить внимание на то, чтобы не повредить щитка оборудования Рис.10 (стр.34), который содержит важную информацию для работников сервиса и фирм, занимающихся удалением отходов.

6. СЕРВИС

6.1. Идентификация и устранение неисправностей

В случае появления каких-либо проблем во время запуска оборудования или его эксплуатации, следует вернуться к тем разделам инструкции по обслуживанию, которые объясняют выполняемые операции. Целью этого является проверка, правильно ли обслуживается оборудование. Если проблема не исчезнет, приведенные ниже указания помогут ее устранить.

Оборудование не работает...- Следует убедиться, что:

- Устройство подключено к сети электрического тока
- Напряжение и частота в сети соответствует тем, которые рекомендует производитель 230 В/50 Гц
- Включен главный выключатель
- Термостат включен (Касается терм. Igloo – Если на дисплее высвечиваются только две точки – включите термостат)

Оборудование работает, освещение не светит...- Следует убедиться, что:

- Выключатель освещения включен
- Люминесцентная лампа или стартер в оборудовании не перегорели

Оборудование не достигает соответствующей температуры, освещение светит...- Следует убедиться, что:

- Главный выключатель включен
- Настройки температуры на термостате правильно установлены
- Термостат действует правильно
- Температура окружающей среды не превышает 25° C
- Прошло достаточного много времени для охлаждения продуктов
- Не заблокированы ли вентиляционные отверстия

(Касается терм. «IGLOO») Термостат высвечивает C0 или C1 или C2 вместо температуры:

Такая ситуация появляется, если был поврежден один из датчиков регулятора, тогда могут появиться следующие сообщения:

- C0 – повреждение детектора температуры внутри камеры – вызвать авторизованный сервис
- C1 – повреждение детектора испарителя - вызвать авторизованный сервис
- C2 – повреждение детектора сигнализации конденсатора (или повреждение второго детектора испарителя) – вызвать авторизованный сервис

(Касается терм. «CAREL») Термостат высвечивает E0 или E1 или L0 или H1 или EE или Ed или DF вместо температуры:

- E0 – повреждение детектора температуры внутри камеры – вызвать авторизованный сервис
- E1 – повреждение детектора испарителя - вызвать авторизованный сервис
- L0 – сигнализация низкой температуры (ниже, чем установленный диапазон внутри оборудования) - вызвать авторизованный сервис
- H1 – сигнализация высокой температуры - вызвать авторизованный сервис
- EE – внутренняя ошибка регулятора - вызвать авторизованный сервис
- Ed – превышение макс. времени оттаивания
- DF – длится оттаивание (это не сигнал тревоги)



Осаждение водного пара на стеклах оборудования при большой относительной влажности воздуха (более 60%) является натуральным явлением и не требует вызывания сервиса!

6.2. Сервис

Тел. в сервис IGLOO: +48 (14) 662 19 56 или +48 605 606 071, e-mail: serwis@igloo.pl

Если после проверки пунктов, описанных в разделе 6.1 „Идентификация и устранение неисправностей” оборудование далее не действует правильно, следует связаться с Техническим сервисом фирмы Igloo, указывая данные из щитка Рис.10 (стр.34)

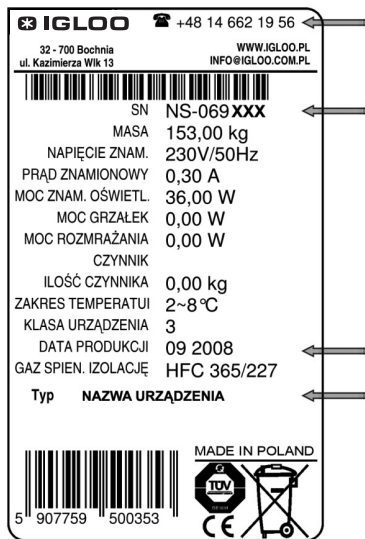

- Серийный номер (NS)
- Дата изготовления
- Тип (наименование оборудования) а также
- Дату покупки оборудования
- Описание проблемы
- Точный адрес и номер телефона с вашим кодом города



Вышеуказанный рисунок представляет пример щитка, а содержащиеся в нем данные являются примером, не относящимся к модели «COSTA»!

Рис.10 Щиток

7. ОБСЛУЖИВАНИЕ ТЕРМОСТАТА

7.1. Термостат «IGLOO»

Рис.11 Пульт термостата «Igloo»

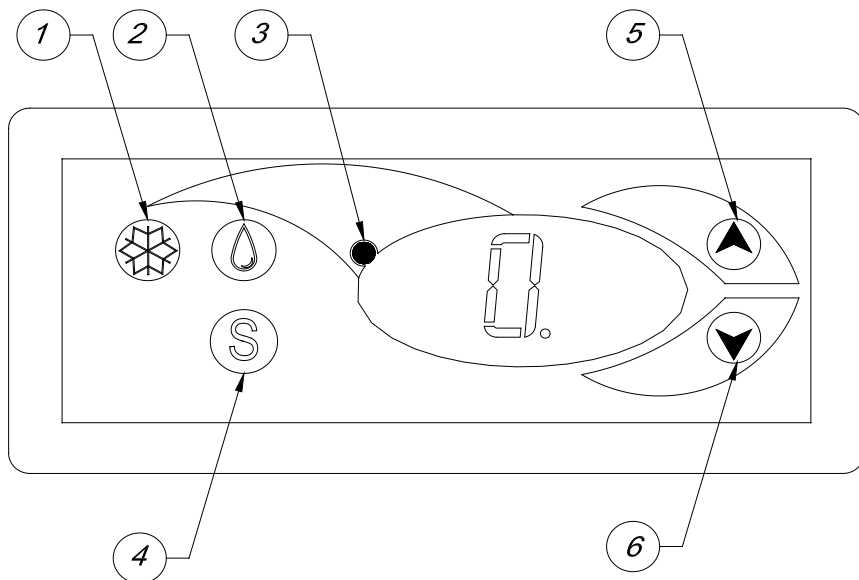

- 1 – Кнопка включения/выключения охлаждения
- 2 – Кнопка ручного оттаивания
- 3 – Контрольная лампочка работы агрегата и оттаивания
- 4 – Кнопка просмотра температуры на детекторе оттаивания
- 5 – Кнопка изменения температуры вверх
- 6 – Кнопка изменения температуры вниз

Проверка установленной температуры (внутри оборудования) – Нажимая кнопку „▲” или „▼” один раз можно проверить установленную температуру. На дисплее появляется установленная температура, возле которой светится мигающая точка (диод). Выход из просмотра происходит автоматически приблизительно через 3 секунды.

Понижение (или повышение) температуры – нажимаем кнопку „▼” (или „▲”) и на пульте появляется установленная температура. Нажимая кнопку „▼”, понижаем температуру до требуемого значения. Выход из функции происходит автоматически приблизительно через 3 секунды.

Ручное оттаивание – кнопка № 2 позволяет включить цикл оттаивания в произвольном моменте работы оборудования (независимо от функции автоматического оттаивания); кнопка не действует, когда температура превышает температуру конца оттаивания



Рекомендуется, чтобы пользователь включал/выключал агрегат, используя исключительно главный выключатель оборудования, а не кнопку непосредственно на пульте термостата. Включение главного выключателя автоматически включает термостат!

* Более подробная информация на сайте www.igloo.pl

7.2. Термостат «CAREL»

Рис.12 Пульт термостата «Carel»

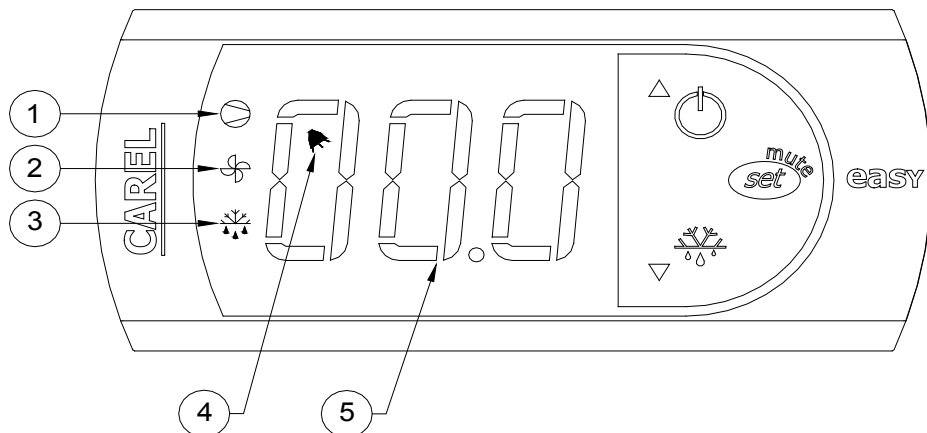

ЧТО ОБОЗНАЧАЮТ ДИОДЫ НА ДИСПЛЕЕ

Светящийся диод 1 - Компрессор: символ виден во время работы компрессора. Мигает, если старт компрессора задерживается защитной процедурой. Мигает в цикле: два мигания – перерыв во время действия в режиме непрерывной работы.





Светящийся диод 2 - Вентилятор: символ виден, когда включены вентиляторы испарителя. Мигает, когда старт вентиляторов задержан внешним выключением или во время действия другой процедуры.

Светящийся диод 4 – Оттаивание: символ виден, когда включена функция оттаивания. Мигает, когда старт оттаивания задержан внешним выключением или во время действия другой процедуры.

Светящийся диод 4 - Сигнализация: символ виден, когда сигнализация активна.

5 – высвечивается текущая температура внутри оборудования (после запятой высвечиваются десятичные места)

УСТАНОВКА ТРЕБУЕМОЙ ТЕМПЕРАТУРЫ

- нажимайте в течение 1 секунды  вводимое значение появится на экране;
- для увеличения или уменьшения вводимого значения используйте клавиши  и , пока не достигнете требуемого значения;
- снова нажмите  для подтверждения нового значения пункта установки;

РУЧНОЙ ВЫЗОВ ЦИКЛА ОТТАИВАНИЯ

Оттаивание осуществляется автоматически. Однако, в произвольном моменте можно вызвать оттаивание

посредством нажатия и держания нажатой кнопки  в течение, по крайней мере, 5 секунд. Во время ручного оттаивания мигает диод 1.

* Более подробная информация на сайте www.alfaco.pl

ВНИМАНИЕ: В СЛУЧАЕ НЕСОБЛЮДЕНИЯ ПРАВИЛ, УКАЗАННЫХ В НАСТОЯЩЕЙ ИНСТРУКЦИИ, КАСАЮЩИХСЯ ПОДКЛЮЧЕНИЯ И ЭКСПЛУАТАЦИИ ОБОРУДОВАНИЯ, ПРОИЗВОДИТЕЛЬ ОСТАВЛЯЕТ ЗА СОБОЙ ПРАВО ОТКАЗА ОТ ОБЯЗАТЕЛЬСТВ ГАРАНТА!!!

Информация, содержащаяся в настоящем документе, может быть изменена фирмой «IGLOO» без извещения пользователя.

Копирование настоящей инструкции без согласия производителя запрещается.

Фотографии и рисунки служат в качестве примера и могут отличаться от купленного оборудования.